



ПРОФЕССИОНАЛЬНЫЙ ИНСТРУМЕНТ • ФРАНЦИЯ

КАТАЛОГ



ПОЗВОЛЬТЕ СВОЕМУ ТАЛАНТУ ВЫРАЗИТЬ СЕБЯ



Каталог продукции

	Инструмент для стальных труб	1
	Инструмент для медных труб	15
	Инструмент для опрессовки фитингов	23
	Инструмент для пластиковых труб	31
	Инструмент для прочистки труб	35
	Инструмент алмазного бурения	41
	Дополнительное оборудование	47

0100

Ключ газовый. Губки 90°



Губки расположены параллельно под 90 градусов к ручке. Позволяет эффективно и быстро фиксировать гайки. Изготовлен из хромванадиевой стали. Эргономичная ручка. Устойчивые к износу зубцы губок.

№	Ø ТРУБЫ	ДЛИНА (мм)	ВЕС (кг)
010011	до 1"	305	0,765
010012	до 1.1/2"	420	1,410
010013	до 2"	535	2,500

Ключ газовый. Губки 45°



Губки расположены параллельно под 45 градусов к ручке. Специальная конструкция для фиксации на трубе. Позволяет эффективно и быстро фиксировать гайки. Изготовлен из хромванадиевой стали. Эргономичная ручка. Устойчивые к износу зубцы губок.

№	Ø ТРУБЫ	ДЛИНА(мм)	ВЕС (кг)
010041	до 1"	315	0,725
010042	до 1.1/2"	445	1,380
010043	до 2"	560	2,600

0104

Ключ газовый. Губки 45° S-образные

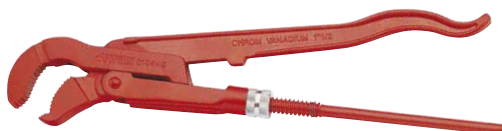

S-образные губки позволяют фиксировать трубу в 3-х точках. Специальная конструкция зубцов исключает проскальзывание. Изготовлен из хромванадиевой стали. Эргономичная ручка. Устойчивые к износу зубцы губок.

№	Ø ТРУБЫ	ДЛИНА(мм)	ВЕС (кг)
010434	до 1"	320	0,860
010449	до 1.1/2"	440	1,580
010460	до 2"	550	2,830

0105

Ключ газовый. Губки 45°



Губки расположены параллельно под углом 45° к ручке. Специальная конструкция для фиксации на трубе. Позволяет эффективно и быстро фиксировать гайки. Легкая фиксация без повреждения материала. Изготовлен из хромванадиевой стали. Эргономичная ручка. Устойчивые к износу зубцы губок.

№	Ø ТРУБЫ	ДЛИНА(мм)	ВЕС (кг)
010521	1/2"	240	0,465
010534	1"	315	0,800
010549	1.1/2"	440	1,450
010560	2"	560	2,700
010590	3"	705	4,160

0101

Самозахватывающийся трубный ключ



Эргономичный — достаточно одной руки чтобы его зафиксировать,осуществить затяжку и снять с трубы. Простой в эксплуатации-автоматически адаптируется к диаметру трубы. Эффективный суперсильный захват в трех точках. Прочный — ручка из чугуна Heavy Duty для еще большего срока эксплуатации. Предназначен для автоматического быстрого и надежного захвата трубы. Чем больше усилие на рукоятку, тем сильнее фиксация. Подходит для затягивания и скручивания гаек.

№	Ø ТРУБЫ	ДЛИНА(мм)	ВЕС (кг)
010123	1"	250	0,55
010124	1.1/2"	350	1,45
010126	2"	450	2,625

0109

Зажим трубный быстрой фиксации



Изготовлен из хромванадиевой стали. Быстро и надежно фиксирует трубу. Сквозное шарнирное соединение обеспечивает быструю перенастройку для разных диаметров трубы.

№	Ø ТРУБЫ	ДЛИНА (мм)	ВЕС (кг)
010917	до 17 мм	175	0,160
010924	до 30 мм	240	0,310
010930	до 36 мм	300	0,485

0182

Зажим трубный быстрой фиксации



Зажим трубный для захвата труб или гаек. Большой захват предотвращает скручивание. Двойная закалка губок. Шкала диаметров труб.

№	Ø ТРУБЫ	ДЛИНА (мм)	ВЕС (кг)
018212	до 35 мм	180	0,240
018218	до 56 мм	250	0,420

0113

Сантехнический зажим



Идеальное решение для скручивания и затяжки гаек большого диаметра в труднодоступных местах. Специальная закругленная форма губок адаптирована для установки сантехнического оборудования. 3 регулировочные позиции.

№	Ø ТРУБЫ	ДЛИНА (мм)	ВЕС (кг)
011324	до 60 мм	240	0,310

ПРОФЕССИОНАЛЬНЫЙ ИНСТРУМЕНТ ДЛЯ СТАЛЬНЫХ ТРУБ

2614

Ключ для раковины



Компактный дизайн позволяет добраться для труднодоступных гаек смесителя под раковиной. Подходит для большинства типов смесителей. Полая конструкция позволяет закручивать гайки на длинных шпильках без повреждений. Длина ключа 250 мм

№	ОПИСАНИЕ	ВЕС (кг)
261470	набор головок 9 - 10 - 11 - 12 - 13 - 14 - 17 мм	0,400

0125

Ключ трубный Стилсон



Подпружиненная верхняя губка из ковanej закаленной стали для автоматической надежной фиксации на трубе способная работать наподобие храпового механизма. Зубцы из специальной закаленной стали.

№	Ø ТРУБЫ	ДЛИНА (мм)	ВЕС (кг)
012520	до 3/4"	200	0,280
012525	до 1"	250	0,600
012535	до 1.1/2"	350	1,130
012545	до 2"	450	1,845
012560	до 2.1/2"	600	3,100
012590	до 3.1/2"	900	5,975

0138

Ключ трубный VIRAGRIP®



Ручка из специального высокопрочного чугуна. Подпружиненная верхняя губка из ковanej закаленной стали для автоматической надежной фиксации на трубе, способная работать наподобие храпового механизма. Зубцы из специальной закаленной стали.

№	Ø ТРУБЫ	ДЛИНА (мм)	ВЕС (кг)
013806	до 3/4"	150	0,240
013808	до 1"	200	0,400
013810	до 1.3/4"	250	0,800
013812	до 2"	300	1,180
013814	до 2"	350	1,500
013818	до 2.1/2"	450	2,000
013824	до 3.1/2"	600	3,500
013836	до 5"	900	6,300
013848	до 6"	1200	14,100

0108

Ключ разводной для монтажа хромированных элементов

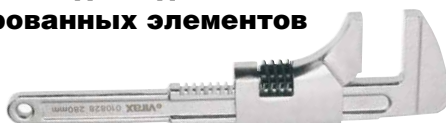

Изготовлен из хромванадиевой стали. Быстро и надежно фиксирует гайки. Плоские губки без зубцов не повреждают никелированные и хромированные поверхности.

№	Ø ТРУБЫ	ДЛИНА (мм)	ВЕС (кг)
010823	39 мм	230	0,480
010828	45 мм	280	0,780
010838	52 мм	375	1,580

0170

Разводной ключ



Фиксированная губка разливонная по мм позволяет осуществить предварительный расчёт перед монтажом. Большая прочность. Тройное покрытие хромом и никелем обеспечивает антикоррозионные свойства. Ключи длиной 6-8-10-12" оснащены мобильной не откидывающейся губкой, что позволяет работать этим ключом в труднодоступных местах.

№	Ø ТРУБЫ	ДЛИНА (мм)	ВЕС (кг)
017006	до 19 мм	150	0,120
017008	до 24 мм	200	0,230
017010	до 29 мм	250	0,390
017012	до 33 мм	300	0,670
017015	до 45 мм	380	1,230
017018	до 53 мм	455	2,105

Разводной ключ с изолированной ручкой



Ключ с изолированной ручкой для лучшей фиксации в руке. Широкий «зев».

№	Ø ТРУБЫ	ДЛИНА (мм)	ВЕС (кг)
017045	до 34 мм	175	0,210
017050	до 39 мм	215	0,350

3103

Набор ключей с подвижной головкой



Идеально подходит для работы в труднодоступных местах. Набор ключей включает наиболее часто используемые размеры: 8, 9, 10, 11, 12, 13 и 17 мм. Гибкая голова с поворотом на 180° и углом 15°. Поставляется в пластиковом чемодане. Размеры указаны на чемодане для большего удобства и легкого хранения.

№	ОПИСАНИЕ	ВЕС (кг)
310325	Набор ключей 8, 9, 10, 11, 12, 13, 17мм	0,630

0116

Ключ ремённый



Прочная легкоплавная ручка. Нейлоновый ремень высокой прочности. Применяется в случае, если поверхность не должна быть повреждена.

№	Ø ТРУБЫ	ДЛИНА (мм)	ВЕС (кг)
011620	до 350 мм	315мм	0,360

0106

Ключ цепной усиленный



Ручка изготовлена из кованой стали. Звенья цепи из хроммолибденовой стали. Кованные закаленные губки. Сменные губки.

№	Ø ТРУБЫ	ДЛИНА (мм)	ВЕС (кг)
010610	10-34 мм	350	1,175
010611	10-90 мм	680	4,100
010613	13-165 мм	930	7,650

0107

Ключ цепной усиленный



Возможность обратного поворота. В 2 раза более долговечный. Двусторонние губки. Звенья цепи обеспечивают сверхпрочный захват труб большого диаметра, используемые в химических и нефтяных отраслях промышленности, верфях, и т.д.

№	Ø ТРУБЫ	ДЛИНА (мм)	ВЕС (кг)
010731	13 - 76 мм	550	3,200
010732	27-114 мм	900	5,900
010733	34 - 165 мм	1065	8,720
010734	48 - 219 мм	1285	14,500
010735	60 - 320 мм	1600	24,000

0141

Ключ цепной до 4" двойные губки



Губки и ручка из кованой закаленной хроммолибденовой стали. Надежная цепь из специальной стали. Двойные губки для более надежной фиксации позволяют вращать трубу в двух направлениях без снятия ключа.

№	Ø ТРУБЫ	ДЛИНА (мм)	ВЕС (кг)
014100	до 4"	360	1,040

0142

Ключ цепной двойные сменные губки



Губки и ручка из кованой закаленной хроммолибденовой стали. Надежная цепь из специальной стали. Двойные сменные губки для более надежной фиксации позволяют вращать трубу в двух направлениях без снятия ключа.

№	Ø ТРУБЫ	ДЛИНА (мм)	ВЕС (кг)
014200	до 4"	350	1,150
014210	до 5"	600	3,470

2204

Ключ для разъемных соединений «американка» универсальный



Ступенчатый ключ применяется для монтажа разъемных соединений как имеющих специальный профиль, так и шестигранник.

№	РАЗМЕР	ОПИСАНИЕ	ВЕС (кг)
220425	3/8"-1/2"-3/4"-1"	ключ с трещоткой	1,040

3425

Отвертка с 6 насадками

Отвертки из закаленной стали для больших нагрузок с

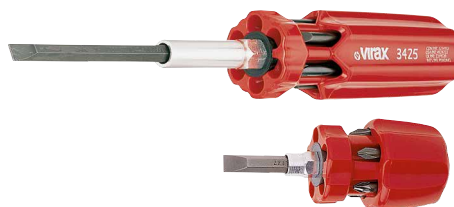

калиброванным жалом для предотвращения срыва шлица. Компактная конструкция позволяет хранить насадки в ручке.

Эргономичная ручка с защитой от проскальзывания ПЛОСКИЕ ОТВЕРТКИ 2 ШТ. 0,8 x 5, 1 x 7

КРЕСТООБРАЗНЫЕ ОТВЕРТКИ 4 ШТ. PZ1, PZ2, PH1, PH2

№	ОПИСАНИЕ	ВЕС (кг)
342501	Отвертка с 6 насадками, 185 мм	0,210
342521	Отвертка компактная с 6 насадками, 95 мм	0,092

3118

Набор из 8 отверток

Эргономичная ручка предотвращает проскальзывание в руке. Хром-молибден-ванадиевое жало. для профессионального использования



Набор из 8 отверток:

Плоские: 5,5x30-90, 5,5x100-205, 6,5x150-260, 3,5x100-205(1000В)

Крестообразные: PZ1x30-90; PZ1x100-200; PZ2x125-230

№	ОПИСАНИЕ	ВЕС (кг)
341810	набор из 8 отверток	0,730

1362-1363**Клупп ручной для нарезки резьбы 2"**

Высокопроизводительный профессиональный инструмент для нарезки резьбы на стальных трубах. Превосходное качество резьбонарезных плашек. Позволяет нарезать правую коническую резьбу (BSPT) от 1/2 до 2".



№	ОПИСАНИЕ	ВЕС (кг)
136280	Набор 1/2"-3/4"-1"-1.1/4"-1.1/2"-2" в комплекте с двумя трещотками в стальном ящике.	20,000

Клупп ручной для нарезки резьбы 1.1/4"

Высокопроизводительный профессиональный инструмент для нарезки резьбы на стальных трубах. Превосходное качество резьбонарезных плашек. Позволяет нарезать правую коническую резьбу (BSPT или NPT) от 1/2 до 1.1/4".

№	ОПИСАНИЕ	ВЕС (кг)
136311	Набор BSPT 1/2"-3/4"-1"-1.1/4" в комплекте трещоткой в пластиковом ящике	5,615
136361	Набор NPT 3/8"-1/2"-3/4"-1"-1.1/4" в комплекте трещоткой в пластиковом ящике	5,615

Плашка для нарезки резьбы

Предназначена для высокопроизводительной нарезки резьбы для ручных клуппов. Позволяет нарезать метрическую, правую и левую коническую резьбу (BSPT) на стальных трубах и трубах из нержавеющей стали.

№ для стали	ОПИСАНИЕ	№ для нерж. стали
136233	Плашка BSPT 3/8" правая	137043
136234	Плашка BSPT 1/2" правая	137044
136235	Плашка BSPT 3/4" правая	137045
136236	Плашка BSPT 1" правая	137046
136237	Плашка BSPT 1.1/4" правая	137047
136438	Плашка BSPT 1.1/2" правая	---
136439	Плашка BSPT 2" правая	---
136203	Резцы BSPT 3/8" правая	137003
136204	Резцы BSPT 1/2" правая	137004
136205	Резцы BSPT 3/4" правая	137005
136206	Резцы BSPT 1" правая	137006
136207	Резцы BSPT 1.1/4" правая	137007
136408	Резцы BSPT 1.1/2" правая	---
136408	Резцы BSPT 2" правая	---
136254	Плашка NPT 1/2" правая	---
136255	Плашка NPT 3/4" правая	---
136256	Плашка NPT 1" правая	---
136257	Плашка NPT 1.1/4" правая	---
136458	Плашка NPT 1.1/2" правая	---
136459	Плашка NPT 2" правая	---

1362-1364**Трещотка для плашек**

Предназначена для плашек VIRAX. В качестве ручки может быть использована труба 3/4".



№	ОПИСАНИЕ	ВЕС (кг)
136290	Трещотка односекционная для плашек 1/8" - 1.1/4"	1,990
136295	Трещотка двухсекционная для плашек 1/8" - 1.1/4"	2,050
136490	Трещотка двухсекционная для плашек 1.1/2" - 2"	2,480

1380

Клупп электрический для нарезки резьбы до 1.1/4" PHENIX Mini

Легкий, компактный, мощный. Предназначен для высокопроизводительной нарезки резьбы стандартными плашками. Мощный редуктор с возвратным ходом. Реверс обеспечивает долгую эксплуатацию мотора. Специальные направляющие тиски-держатель. Позволяет нарезать резьбу до 1.1/4"

Скорость вращения: 20 оборотов в минуту в обоих направлениях.

Адаптирован для работы в труднодоступных местах (близость к стене). Универсальный двигатель 230В, 50Гц, 800Вт. Поставляется в пластиковом чемодане.



№	ОПИСАНИЕ	ВЕС (кг)
138021	Mini Phenix с набором плашек 1/2"-3/4"-1"-1.1/4" в комплекте	11,000

1101-1102

Масло для нарезки резьбы



Масло специально разработано для нарезания резьбы при помощи ручных клуппов, электрических клуппов и станков. Великолепные смазывающие свойства позволяют нарезать всегда качественную резьбу, продлить срок службы резцов и станков.

Новая формула, специальные присадки. Смывается водой, без запаха.

Минеральное масло не может быть использовано для труб с питьевой водой.

Синтетическое масло может использоваться для труб с питьевой водой согласно стандарту DW-0201AT2541

№	ОПИСАНИЕ	ВЕС (кг)
110101	Масло минеральное 1л	0,985
110105	Масло минеральное 5л	4,860
110120	Масло минеральное 20л	19,600
110200	Масло минеральное аэрозоль 500 мл	0,620
110605	Масло синтетическое 5л	5,720

1375

Клупп электрический ручной PHENIX III

Предназначен для высокопроизводительной нарезки резьбы стандартными плашками. Мощный редуктор с возвратным ходом. Реверс обеспечивает долгую эксплуатацию мотора. Специальные направляющие тиски-держатель. Редуктор для плашек 1/8"-1.1/4" с уникальной системой защиты: безопасная фиксация плашки во время нарезки резьбы в стесненных условиях. Позволяет нарезать резьбу до 2", со специальным адаптером до 4". Скорость вращения: 26 оборотов в минуту в обоих направлениях. Адаптирован для работы в труднодоступных местах (близость к стене, и т.д...). Универсальный двигатель 230В, 50Гц, 1100Вт. Поставляется в пластиковом чемодане.

Стандартная комплектация

- Электроклупп
- Набор плашек 1/2 - 2"
- Струбцина для фиксации на трубе 137552
- Адаптер для плашек 1/2-1.1/4" 137533
- Пластиковый ящик
- Набор сменных щеток
- Инструкция по эксплуатации



ВИДЕО



№	ОПИСАНИЕ	ВЕС (кг)
137520	с набором плашек 1/2" - 3/4" - 1"	17,930
137540	с набором плашек 1/2" - 3/4" - 1" - 1.1/2" - 1.1/4"	20,650
137563	с набором плашек 1/2" - 3/4" - 1" - 1.1/2" - 1.1/4" - 2"	22,800
137553	адаптер для плашек 1/2" - 1.1/4"	1,400
137552	струбцина для электроклуппа	3,000

ПРОФЕССИОНАЛЬНЫЙ ИНСТРУМЕНТ ДЛЯ СТАЛЬНЫХ ТРУБ

1265-1275

Клупп ручной для нарезки резьбы до 4"

Предназначен для высокопроизводительной нарезки резьбы до 4". Две съемные ручки могут быть скручены в одну для увеличения усилия. Три специальные губки внутри для удобства центровки клуппа на трубе. Раскрывающаяся головка для быстрого демонтажа после окончания нарезки резьбы. Трещотка из закаленной стали может быть установлена в положение реверса без снятия инструмента с труб



№	ОПИСАНИЕ	ВЕС (кг)
126500	Клупп 1265 с набором резцов BSPT правая 1.1/2"-2", 2.1/2"-3"	19,100
126520	Клупп 1265 с набором резцов BSPT правая 1-1.1/4", 1.1/2"-2", 2.1/2"-3"	20,000
127500	Клупп 1275 с набором резцов BSPT правая 2.1/2"-3", 3.1/2"-4"	25,200

1265-1275

Резцы для клуппа 1265-1275



№	ОПИСАНИЕ	ВЕС (кг)
126503	Набор резцов BSPT 1-1.1/4" для 1265	0,980
126504	Набор резцов BSPT 1.1/2"-2" для 1265	0,900
126505	Набор резцов BSPT 2.1/2"-3" для 1265	0,810
127505	Набор резцов BSPT 2.1/2"-3" для 1275	1,250
127506	Набор резцов BSPT 3.1/2"-4" для 1275	1,990

1624

Устройство для накатки желобков



Станок для нарезания желобков Virax, специально разработанный для использования в условиях стройки, позволяет нарезать необходимые вам желобки быстро и просто.

Кроме того, станок для нарезания желобков может устанавливаться на большинство станков, имеющихся на рынке. В стандартной модификации он оборудован приводным роликом 2-6 дюймов для стали. Его легко переносить, и весит он всего 11 кг.

Трубы, в которых могут накатываться желобки:

Стальные трубы: NF EN 10208.2/10255W/10217.1/1025 5S/10216.1

Максимальная толщина 5,5 мм

Поставляется со следующими комплектующими:

соединительный шток
набор роликов 2 - 6 дюймов
приспособление для регулировки
Переходник поставляется как опция

№	НАИМЕНОВАНИЕ
162400	Портативное приспособление для нарезания пазов 2 - 6 дюймов
162431	Набор роликов 1 дюйм
162432	Набор роликов 1.1/4 - 1.1/2 дюйма
162433	Набор роликов 2 - 6 дюймов

Переходники для устройства

Эти переходники позволяют устанавливать станок для нарезания пазов VIRAX на большинство резьбонарезных станков, имеющихся на рынке.

№	Для станка
162420	Virax 162120
162430	Virax 162140
162424	Virax 1620
162421	Ridgid 300
162422	Ridgid 300C
162423	Ridgid 535
162425	Rems Tornado и Magnum
162420	Rothenberger Supertronic 2SE

Эти переходники позволяют устанавливать станки для нарезания пазов, имеющие на рынке, на резьбонарезные станки Virax 2 дюйма.

№	Для станка для нарезания пазов
162426	Ridgid 916, 918 и Rems 347000 для 162120
*	Rothenberger 5.65XX

*для модификации 5.6505 переходник не требуется.

1621

Станок резьбонарезной до 2"

Предназначен для высокопроизводительной нарезки резьбы до 2". Идеален для заготовительного участка или мастерской. Портативен, может устанавливаться как на верстак, так и на треногу (входит в комплект).

Механизм фиксации трубы ударного типа с тремя губками. Автоматическая подача масла из поддона через систему фильтрации непосредственно в резьбонарезную головку.

Резьбонарезная головка автоматическая самораскрывающаяся. В комплект входит роликовый труборез и гратосниматель. Комплектуется педалью безопасности

Позволяет нарезать следующие типы резьбы:

- правая коническая резьба BSPT 1/2 - 2"
- правая коническая резьба NPT 1/2 - 2"
- правая цилиндрическая резьба BSPP 1/2 - 2"
- правая метрическая резьба M12-M45

ВИДЕО



Характеристики

Мощность: 1100 Вт
Скорость вращения: 38 об/мин
Вес: 57,70 кг
Размеры: 1160 x 650 x 1100 мм

Резьбонарезной станок 1/2-2 дюйма поставляется со следующими комплектующими:

- автоматическая резьбонарезная головка 1/2-2 дюйма, резьба BSPT и NPT
- набор гребёнок 1/2-3/4 дюйма, резьба BSPT правая
- набор гребёнок 1-2 дюйма, резьба BSPT
- набор щёток
- стальной ролик для резки труб
- канистра масла ёмкостью 5 л (номер по каталогу 110105)
- 4 ножки

№	ОПИСАНИЕ	ВЕС, кг
162120	Станок в сборе 1/2 - 2"	57,700
161100	Тренога для поддержки трубы	4,100



Станок резьбонарезной до 4"

Предназначен для высокопроизводительной нарезки резьбы до 4". Идеален для заготовительного участка или мастерской.

Устанавливается на тележку с ящиком для инструмента (входит в комплект). Механизм фиксации трубы ударного типа с тремя губками. Автоматическая подача масла из поддона через систему фильтрации непосредственно в резьбонарезную головку. Резьбонарезная головка автоматическая самораскрывающаяся, одна для резцов 1/4"-2", и вторая для резцов 2.1/2"-4". В комплект входит роликовый труборез и гратосниматель.

Позволяет нарезать следующие типы резьбы:

- правая коническая резьба BSPT 1/2 - 4"
- правая коническая резьба NPT 1/2 - 4"
- правая цилиндрическая резьба BSPP 1/2 - 4"
- правая метрическая резьба M12-M45



Характеристики

Мощность : 1600 Вт
Скорость вращения: 36/20/11 об/мин
Вес: 142,20 кг
Размеры: 1200 x 870 x 1200 мм

Резьбонарезной станок 4 дюйма поставляется со следующими комплектующими:

- автоматическая резьбонарезная головка 1/2 - 2 дюйма, резьба BSPT
- автоматическая резьбонарезная головка 2,1/2 - 4 дюйма, резьба BSPT
- набор гребёнок 1/2 - 3/4 дюйма, резьба BSPT правая
- набор гребёнок 1 - 2 дюйма, резьба BSPT правая
- набор гребёнок 2.1/2 - 4 дюйма, резьба BSPT правая
- стальной ролик для резки труб
- 2 канистры масла ёмкостью 5 л (номер по каталогу 110105)
- 4 ножки

№	ОПИСАНИЕ	ВЕС, кг
162140	Станок в сборе 1/2 - 4"	142,200

ПРОФЕССИОНАЛЬНЫЙ ИНСТРУМЕНТ ДЛЯ СТАЛЬНЫХ ТРУБ

1621

Головки для резьбонарезного станка

Резьбонарезная головка позволяет нарезать:

- правые конические (BSPT-NPT) резьбы 1/2" до 2"
- правые конические (BSPT-NPT) резьбы 2 1/2" до 4"
- правые цилиндрические (BSPP-NPSM) резьбы 1/2" до 2"
- винтовые (UNC-BSW) резьбы 1/2" до 2"

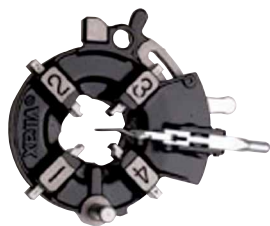

№	ОПИСАНИЕ	ВЕС, кг
162150	Стандартная резьба 1/4 - 3/8"	3,700
162151	BSPT – NPT 1/2 - 2"	6,000
162152	BSPT 2.1/2 - 4"	10,000
162153	NPT 2.1/2 - 4"	10,000

1622 - 1623

Гребенки резьбонарезные

Стандартные: сталь.

Быстрорежущая инструментальная сталь (HSS): оцинкованная и нержавеющая сталь.

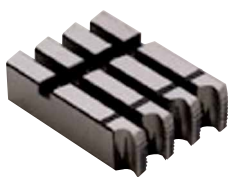

РЕЗЬБА BSPT ПРАВАЯ

Размер	1/4 - 3/8"	1/2 - 3/4"	1 - 2"	2.1/2 - 4"
Стандартные	162201	162202	162203	162204
HSS	162301	162302	162303	162304

РЕЗЬБА NPT ПРАВАЯ

Размер	1/4 - 3/8"	1/2 - 3/4"	1 - 2"	2.1/2 - 4"
Стандартные	162205	162207	162208	162209
HSS	162305	162307	162308	162309

РЕЗЬБА BSPP ПРАВАЯ

Размер	1/4 - 3/8"	1/2 - 3/4"	1 - 2"	2.1/2 - 4"
Стандартные	-	162220	162221	-

РЕЗЬБА МЕТРИЧЕСКАЯ

M12x1,78	162212
M14-16x2	162213
M18-22x2,5	162214
M24-27x3,5	162215
M30-33x3,5	162216
M36-39x4	162217
M42-45x4,5	162218

1621

Отрезной ролик для станка



№	ОПИСАНИЕ	ВЕС, КГ
162470	Отрезной ролик для стальной трубы	0,050
162471	Отрезной ролик для нерж. трубы	0,050

1624

Муфты

Муфты позволяют изготавливать втулки.

Быстрая установка.

Быстрая затяжка и быстрый демонтаж с помощью ключа.



№	ДЛЯ ТРУБЫ	ДЛИНА ВТУЛКИ
162450	1/2"	46
162451	3/4"	53
162452	1"	56
162453	1.1/4"	66
162454	1.1/2"	66
162455	2"	73
162456	2.1/2"	77
162457	3"	82
162459	4"	82

1624

Складная тележка для резьбонарезного станка 2 дюйма

Складная тележка для удобной транспортировки вашего резьбонарезного станка. Достаточно одного человека, чтобы погрузить или выгрузить станок с грузового автомобиля. Тележка оборудована вспомогательными гидроцилиндрами для подъема и спуска станка.

В комплектацию входят: 1 система слива, 1 крепежный винт



Складная тележка для резьбонарезного станка 4 дюйма

Тележка оборудована 4 колёсами и ручками для удобства перемещения. В комплектацию входят: 1 крепежный винт



№	ОПИСАНИЕ	ВЕС, КГ
162460	Складная тележка для резьбонарезного станка 2"	24,500
162461	Складная тележка для резьбонарезного станка 4"	31,500

2002

Прижим трубный ETAUGRIFF®

Прижим предназначен для быстрой фиксации трубы. Специальная раскрывающаяся конструкция позволяет моментально зафиксировать трубу. Губки из закаленной стали. Может быть установлен как на верстак, так и на универсальную треногу (№ 200820).



№	ОПИСАНИЕ	ВЕС (кг)
200200	Прижим трубный 1/8"-2"	3,720
200210	Прижим трубный 1/4"-3"	6,340
200220	Прижим трубный 1/2"-4.1/2"	10,500
200230	Прижим трубный 3/4"-6"	17,000

2003

Прижим трубный цепной

Прижим предназначен для быстрой и надежной фиксации трубы. Кованая ручка. Губки и цепь из закаленной стали. Может быть установлен как на верстак, так и на универсальную треногу (№ 200820). Тиски с двойной цепью предназначены для повышенных нагрузок.



№	ОПИСАНИЕ	ВЕС (кг)
200340	Прижим трубный 1/8"- 4"	4,500
200350	Прижим трубный 2.1/2"- 12" двойная цепь	34,000

2101

Труборез роликовый для стальной трубы

Труборез позволяет отрезать трубы от 1/8» до 3". Прочные отрезные ролики обеспечивают долгий срок эксплуатации. Точный механизм подачи отрезного ролика и калиброванные упорные ролики обеспечивают безупречную резку трубы под прямым углом.

Может быть использован для трубы из нержавеющей стали с использованием отрезных роликов 210123.



Труборез роликовый для стальной трубы

№	ОПИСАНИЕ	ВЕС (кг)
210110	Труборез 1/8"-1.1/4"	1,740
210120	Труборез 1/2"-2"	3,020
210130	Труборез 3/4"-3"	4,220
210121	Набор отрезных роликов 5шт. для стальной трубы	0,170
210123	Набор отрезных роликов 5шт. для трубы из нержавеющей стали	0,168

Труборез роликовый для стальной трубы до 6"

Труборез позволяет отрезать трубы от 2" до 6". Прочные отрезные ролики обеспечивают долгий срок эксплуатации. Точный механизм подачи отрезного ролика и калиброванные упорные ролики обеспечивают безупречную резку трубы под прямым углом. Дополнительная ручка облегчает резку трубы большого диаметра.



№	ОПИСАНИЕ	ВЕС (кг)
210145	Труборез 2"- 4"	9,000
210165	Труборез 4"- 6"	10,300
210141	Набор отрезных роликов 5 шт для стальной трубы	0,435

2104

Труборез роликовый телескопический ZR35 для нержавеющей стали

Точная резка от Ø 3 до 35 мм. Эргономичная рукоятка. Быстрая и удобная замена роликов. Встроенный фаскосниматель. Запасной отрезной ролик в комплекте. Четыре опорных ролика и телескопический ход гарантируют перпендикулярность реза. Отрезной ролик высокой прочности. Максимальная толщина стенки : 3,2 мм.



№	ОПИСАНИЕ	ВЕС (кг)
210471	Труборез роликовый телескопический. Для трубы 3-35мм с ножом для снятия фаски, запасной ролик в комплекте.	0,450
210360	Отрезной ролик 10 шт.	0,038

2103

Труборез роликовый телескопический для трубы из нержавеющей стали

Труборез позволяет отрезать трубы от 8 до 67 мм. Толщина трубы до 2 мм. Ролики из нержавеющей стали высокой прочности. Плавный ход, эргономичный дизайн и удобная эксплуатация. 4 опорных ролика для высокой точности реза.



№	ОПИСАНИЕ	ВЕС (кг)
210479	Труборез роликовый для трубы из нержавеющей стали диаметром 8– 67 мм	0,600
210481	Отрезной ролик 1 шт.	0,010

2212

Фаскосниматель для снятия внутренней и наружной фаски.

Применяется на всех видах труб (сталь, нержавеющая сталь, алюминий, медь, твердый пластик, металлопластик). Снимает фаску внутри и снаружи трубы. Высокое качество снятия фаски благодаря множеству мелких стальных лезвий. Эргономичная конструкция.



№	ОПИСАНИЕ	ВЕС (кг)
221250	для труб ПВХ ПНД 6-42 мм	0,115
221251	Фаскосниматель для труб 8 - 35 мм (5/16 - 1.3/8")	0,210
221252	Фаскосниматель для труб 12 - 54 мм (1/2 - 2")	0,450

Карандаш-фаскосниматель со сменными лезвиями

Возможность замены лезвий. Специальный отсек для хранения лезвий. Выбор лезвия в зависимости от типа трубы. Применяется для труб из нержавеющей стали, меди, ПВХ, ПНД. В комплект входит 3 стандартных лезвия.

№	ОПИСАНИЕ	ВЕС (кг)
221261	Карандаш-фаскосниматель с 3-мя лезвиями для меди, ПВХ, ПНД	0,500
221265	Набор из лезвий для меди, ПВХ, ПНД. 5 шт. (черного цвета)	0,200
221266	Набор из лезвий для нержавеющей стали. 5 шт. (золотого цвета)	0,200

Карандаш-фаскосниматель x2

Фаскосниматель с неснимаемым лезвием. Снимает внутреннюю фаску с медных труб, ПВХ, ПНД.

№	ОПИСАНИЕ	ВЕС (кг)
221242	Карандаш-фаскосниматель x2	0,640

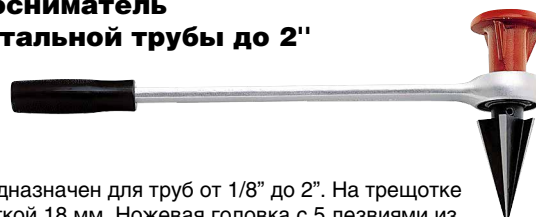
Гратосниматель для стальной трубы до 2"

Предназначен для труб от 1/8" до 2". На трещотке с рукояткой 18 мм. Ножевая головка с 5 лезвиями из закаленной стали.

№	ОПИСАНИЕ	ВЕС (кг)
221220	Гратосниматель на трещотке	2,250

Калибровщик- Фаскосниматель

Выполняет 2 функции: калибровка и снятие фаски. 4 диаметра для наиболее распространенных размеров труб. Марки металлопластиковых труб:

- Acome
- Comap
- Dalpex
- Duofil
- Emmeti
- Frankische
- Giacomini
- Haka
- Heneo
- Nicoll
- PB Tub
- Prandel
- Sanha
- Valsir



№	ОПИСАНИЕ	ВЕС (кг)
221276	16x2 - 20x2 - 26x3 - 32x3	0,260

Калибровщик- Фаскосниматель

Выполняет 2 функции: калибровка и снятие фаски. 4 диаметра для наиболее распространенных размеров труб. Марки металлопластиковых труб:

- Haka
- Prandel
- Oventrop



№	ОПИСАНИЕ	ВЕС (кг)
221277	16x2 - 20x2.5 - 26x3 - 32x3	0,260

2402

Трубогиб гидравлический ручной до 2"

Трубогиб предназначен для точной гидравлической гибки под углом до 90 градусов газовых, водопроводных и котельных труб диаметром от 3/8 до 2".

Применяется для работ на строительных площадках, в газовых, водопроводных и отопительных системах, в котельных системах, а также в промышленности. Может использоваться для рихтовки труб. Гидравлическая система в моноблочном исполнении не требует технического обслуживания.

Трубогиб 240241/43 оснащается гидронасосом с мощностью поршня 80 KN (8'000 кг).

Комплектуется ручным гидравлическим насосом, закрытой рамой, 2 роликами, набором гибочных форм для изгиба до 90 градусов: 3/8 - 1/2 - 3/4 - 1 - 1.1/4 - 1.1/2 - 2", прочным деревянным ящиком.

ТРУБА ДУ	НАРУЖ ДИАМ. (ММ)	РАДИУС ИЗГИБА (ММ)	МИНИМ. ДЛИНА ТРУБЫ (ММ)
3/8" (12 мм)	17	40	400
1/2" (15 мм)	21	50	410
3/4"(20 мм)	27	65	430
1"(26 мм)	34	100	490
1.1/4"(33 мм)	42	135	550
1.1/2"(40 мм)	49	160	600
2"(50мм)	60	210	700



№	ОПИСАНИЕ	ВЕС (кг)
240241	Трубогиб усил. рама 3/8" - 2"	71,500
240243	Трубогиб 3/8" - 2"	71,000
240105	Тренога для 240241	9,350

Трубогиб 240242 оснащается гидронасосом с мощностью поршня 80 KN (8'000 кг).

Комплектуется ручным гидравлическим насосом, открытой рамой, 2 роликами, набором гибочных форм для изгиба до 90 градусов: 3/8 - 1/2 - 3/4 - 1 - 1.1/4 - 1.1/2 - 2", прочным деревянным ящиком.



№	ОПИСАНИЕ	ВЕС (кг)
240242	Трубогиб 3/8" - 2"	77,000
240103	Тренога для 240242	5,500

2408

Трубогиб электрогидравлический до 2"

Трубогиб предназначен для точной гидравлической гибки под углом до 90 градусов газовых, водопроводных и котельных труб диаметром от 3/8 до 2".

Применяется для работ на строительных площадках, в газовых, водопроводных и отопительных системах, в котельных системах, а также в промышленности. Может использоваться для рихтовки труб. Гидравлическая система в моноблочном исполнении не требует технического обслуживания.

Трубогиб 240841 оснащается гидронасосом с мощностью поршня 80 KN (8'000 кг). Электропривод 220В/50Гц

Комплектуется электрогидравлическим насосом, закрытой усиленной рамой, 2 роликами, набором гибочных форм для изгиба до 90 градусов: 3/8-1/2-3/4 -1-1.1/4-1.1/2-2", прочным деревянным ящиком.

ТРУБА ДУ	НАРУЖ ДИАМ. (ММ)	РАДИУС ИЗГИБА (ММ)	МИНИМ. ДЛИНА ТРУБЫ (ММ)
3/8" (12 мм)	17	40	400
1/2" (15 мм)	21	50	410
3/4"(20 мм)	27	65	430
1"(26 мм)	34	100	490
1.1/4"(33 мм)	42	135	550
1.1/2"(40 мм)	49	160	600
2"(50 мм)	60	210	700

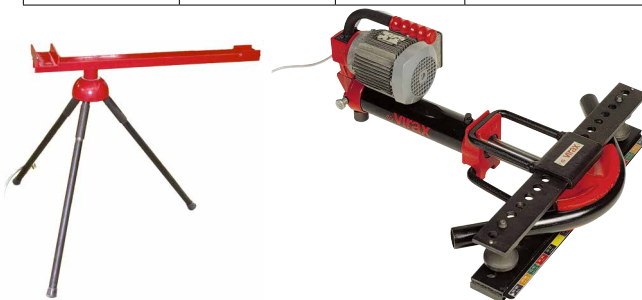

№	ОПИСАНИЕ	ВЕС (кг)
240841	Трубогиб 3/8" - 2"	87,500
240105	Тренога для 240841	9,350

Трубогиб 240842 оснащается гидронасосом с мощностью поршня 80 KN (8'000 кг). Электропривод 220В/50Гц

Комплектуется электрогидравлическим насосом, открытой рамой, 2 роликами, набором гибочных форм для изгиба до 90 градусов: 3/8-1/2-3/4 -1-1.1/4-1.1/2-2", прочным деревянным ящиком.



№	ОПИСАНИЕ	ВЕС (кг)
240842	Трубогиб 3/8" - 2"	93,000
240103	Тренога для 240842	5,500

2402**Трубогиб гидравлический ручной 1.1/4"**

Трубогиб предназначен для точной гидравлической гибки под углом до 90 градусов газовых, водопроводных и котельных труб диаметром от 3/8 до 1.1/4".

Применяется для работ на строительных площадках, в газовых, водопроводных и отопительных системах, в котельных системах, а также в промышленности. Может использоваться для рихтовки труб. Гидравлическая система в моноблочном исполнении с автоматическим обратным ходом поршня не требует технического обслуживания.

Трубогиб 240233 оснащается гидронасосом с мощностью поршня 60 KN (6'000 кг).

Комплектуется ручным гидравлическим насосом, закрытой рамой, 2 роликами, набором гибочных форм для изгиба до 90 градусов: 3/8-1/2-3/4 - 1-1.1/4", прочным деревянным ящиком.

ТРУБА ДУ	НАРУЖН. ДИАМ. (ММ)	РАДИУС ИЗГИБА (ММ)	МИНИМ. ДЛИНА ТРУБЫ (ММ)
3/8"(12 мм)	17	40	400
1/2"(15 мм)	21	50	410
3/4"(20 мм)	27	65	430
1"(26 мм)	34	100	490
1.1/4"(33 мм)	42	135	550

№	ОПИСАНИЕ	ВЕС (кг)
240233	Трубогиб 3/8" - 1.1/4"	44,500

Ремкомплекты для трубогибов

№	ОПИСАНИЕ
751025	для трубогиба 240233
751026	для трубогиба 240241, 240242, 240243
751027	для трубогиба 240252
751040	для трубогиба 240842, 240843
751044	для трубогиба 240851, 240852

2408**Трубогиб электрогидравлический до 3"**

Трубогиб предназначен для точной гидравлической гибки под углом до 90 градусов газовых, водопроводных и котельных труб диаметром от 3/8 до 3".

Применяется для работ на строительных площадках, в газовых, водопроводных и отопительных системах, в котельных системах, а также в промышленности. Может использоваться для рихтовки труб. Гидравлическая система в моноблочном исполнении не требует технического обслуживания.

Трубогиб 240852 оснащается гидронасосом с мощностью поршня 120 KN (12'000 кг). Электропривод 220В/50Гц.

Комплектуется электрогидравлическим насосом, закрытой усиленной рамой, 2 роликами, набором гибочных форм для изгиба до 90 градусов: 3/8 - 1/2 - 3/4 - 1 - 1.1/4 - 1.1/2 - 2 - 2.1/2 - 3", в двух прочных деревянных ящиках.

ТРУБА ДУ	НАРУЖ. ДИАМ. (ММ)	РАДИУС ИЗГИБА (ММ)	МИНИМ. ДЛИНА ТРУБЫ (ММ)
3/8" (12 мм)	17	40	400
1/2" (15 мм)	21	50	410
3/4" (20 мм)	27	65	430
1" (26 мм)	34	100	490
1.1/4" (33 мм)	42	135	550
1.1/2" (40 мм)	49	160	600
2" (50 мм)	60	210	700
2.1/2" (66 мм)	76	350	
3" (80 мм)	90	400	

№	ОПИСАНИЕ	ВЕС (кг)
240852	Трубогиб электр. 3/8" - 3"	188,000
240252	Трубогиб ручной 3/8" - 3"	170,000

Трубогиб электрогидравлический 3/8"-4"

Рама для трубогиба 240851 с набором форм 2.1/2"-3"-3.1/2" - 4" Позволяет изгибать трубу до 4". Для форм 3.1/2" и 4" изгиб осуществляется в несколько проходов. Минимальный радиус изгиба не менее 20-ти диаметров трубы.



№	ОПИСАНИЕ	ВЕС (кг)
240851	240852 + рама 2.1/2"-4"	303,000

Формы для гидравлических трубогибов

Формы изготовлены из специального чугуна. Предназначены для изгибания стальной трубы до 90°.



№	ОПИСАНИЕ	ВЕС (кг)
240142	Форма 90° 1/2" R=50 мм	0,875
240143	Форма 90° 3/4" R=65 мм	1,190
240144	Форма 90° 1" R=100 мм	1,950
240145	Форма 90° 1.1/4" R=135 мм	3,300
240146	Форма 90° 1.1/2" R=160 мм	4,650
240147	Форма 90° 2" R=210 мм	7,050

2104

Труборез роликовый телескопический ZR35 для медной трубы

Покрывание рукоятки SOFT TOUCH® для быстрой подачи ролика вперед/назад без проскальзывания. Быстрая смена отрезного ролика без специального инструмента.

Точная резка от \varnothing 3 до \varnothing 35 мм. Эргономичная рукоятка. Встроенный фаскосниматель. Запасной отрезной ролик в комплекте. Четыре опорных ролика и телескопический ход гарантируют перпендикулярность реза. Отрезной ролик высокой прочности. Максимальная толщина стенки : 2 мм.



ВИДЕО



№	ОПИСАНИЕ	ВЕС (кг)
210443	Труборез роликовый телескопический для медной трубы 3-35мм с ножом для снятия фаски, запасной ролик в комплекте.	0,450
210350	Набор роликов 10 шт.	0,300
221265	Набор фаскоснимателей 5 шт.	0,200

Труборез роликовый телескопический для медной трубы

Плавный и легкий ход в обоих направлениях. Эргономичная рукоятка. Встроенный фаскосниматель. Запасной отрезной ролик в комплекте. 2 или 4 опорных ролика и телескопический ход гарантируют перпендикулярность реза. Отрезной ролик высокой прочности. Максимальная толщина стенки 2 мм.



№	ОПИСАНИЕ	ВЕС (кг)
210445	Труборез 6-42 мм	0,515
210350	Набор роликов 10 шт.	0,030
210451	Труборез 8-67 мм	0,895
210453	Набор роликов 10 шт	0,010

Труборез роликовый для медной трубы 54 мм

Плавный и легкий ход в обоих направлениях. Удобная рукоятка. Два опорных ролика гарантируют перпендикулярность реза. Отрезной ролик высокой прочности. Максимальная толщина стенки 3,2 мм.



№	ОПИСАНИЕ	ВЕС (кг)
210447	Труборез 14-54мм	0,555
210360	Набор роликов 10 шт.	0,038

Труборез роликовый МИНИ

Сверхкомпактный. Максимальная толщина стенки 2 мм. Удобный в эксплуатации, позволяет резать трубу в сложных местах: под умывальниками, между двух труб, вдоль стены. Два опорных ролика и точный механизм подачи отрезного ролика гарантируют перпендикулярность реза. Отрезной ролик высокой прочности.



№	ОПИСАНИЕ	ВЕС (кг)
210437	Труборез для медной трубы 3-16мм миниатюрный	0,125
210439	Труборез для медной трубы 6-28мм	0,220
210350	Набор роликов 10 шт.	0,030

Труборез для медной трубы

Удобная ручка Soft Touch® гарантирует хороший захват в руке. Надежная прочная конструкция. Отрезной ролик высокой прочности. Максимальная толщина стенки 2 мм. Складное лезвие. Калиброванные упорные ролики обеспечивают безупречную резку трубы.



№	ОПИСАНИЕ	ВЕС (кг)
210441	Труборез 6-28мм	0,385
210447	Труборез 14 - 54мм	0,555
210350	Набор роликов 10 шт.	0,030

2501

Трубогиб типа «Арбалет» для медной трубы до 90° (с возможностью гибки металлопластиковой трубы)

Легкий и прочный инструмент с плавным храповым ходом. Формы и ролики из специального легкого сплава позволяют гнуть не остывшую медную трубу. Надежная стальная рама. Поставляется в пластиковом чемодане.



№	ДИАМЕТР ТРУБЫ	ВЕС (кг)
250100	10-12-14-16-18-20-22 мм	5,150
250101	10-12-15-18-22 мм	4,830
250102	18-22 мм	4,100
250103	3/8"-1/2"-5/8"-3/4"-7/8"	4,900

№	ДИАМЕТР ТРУБЫ	ВЕС (кг)
250060	10-12-15-18-22 мм	5,470
250065	10-12-14-16-18-20-22 мм	5,740
250095	3/8"-1/2"-5/8"-3/4"-7/8"	5,320

2511**Трубогиб ручной рычажный для медной трубы до 180°**

Прочная эргономичная конструкция. Разметка по градусам на оправке из стали. Малый радиус гибки.



№	ОПИСАНИЕ	ВЕС (кг)
251106	Трубогиб 6 мм, R=11 мм	0,310
251108	Трубогиб 8 мм, R=14 мм	0,355
251110	Трубогиб 10 мм, R=23 мм	0,800
251112	Трубогиб 12 мм, R=30 мм	1,015
251114	Трубогиб 14 мм, R=42 мм	2,100
251115	Трубогиб 15 мм, R=42 мм	2,040
251116	Трубогиб 16 мм, R=54 мм	2,740
251118	Трубогиб 18 мм, R=55 мм	3,000
251121	Трубогиб 1/4", R=15 мм	0,355
251122	Трубогиб 5/16", R=25 мм	0,800
251123	Трубогиб 3/8", R=35 мм	1,015
251124	Трубогиб 1/2", R=45 мм	2,100
251125	Трубогиб 5/8", R=54 мм	2,700

2526**Труборасширитель для медной трубы**

Предназначен для соединения медных труб без муфт. Конструкция расширяющего механизма гарантирует кондиционное расширение трубы на протяжении всего срока службы. Расширяющая головка состоит из шести лепестков гарантирующих качественный обжим. Ручки из специального прочного легкого сплава.



№	ОПИСАНИЕ	ВЕС (кг)
252641	12-14-16-18-22 мм	2,120
252642	12-15-18-22 мм	2,030
252643	15-22-28 мм	2,040
252679	12-15-18-22-28 мм	2,200
252637	3/8-1/2-5/8-3/4-7/8"	2,300
252664	1/2-5/8-3/4-7/8-1.1/8"	2,170

Другие комплекты по запросу

Расширительные головки для труборасширителя

Расширяющие головки позволяют производить качественную работу благодаря:

- 6 автоцентрирующимся съемным лепесткам
- большой длине расширения
- защите от окисления



№	Толщина стнки трубы, мм	Диаметр трубы, мм	Вес, кг
252601	1	8	0,125
252602	1	10	0,130
252603	1	12	0,120
252604	1	14	0,130
252605	1	15	0,130
252606	1	16	0,130
252607	1	18	0,140
252608	1	20	0,145
252609	1	22	0,155
252610	1	25	0,175
252611	1	28	0,190
252612	1	32	0,230
252613	1	35	0,255
252614	1	36	0,265
252615	1	40	0,305
252616	1	42	0,325

№	Толщина стнки трубы, мм	Диаметр трубы	Вес, кг
252622	1	3/8 "	0,130
252623	1	1/2 "	0,125
252624	1	5/8 "	0,130
252625	1	3/4 "	0,140
252626	1	7/8 "	0,155
252627	1	1 "	0,175
252628	1	1.1/8 "	0,180
252632	1	1.1/4 "	0,210
252633	1	1.3/8 "	0,210
252634	1	1.1/2 "	0,210
252635	1	1.5/8 "	0,210
252665	1,5	22 "	0,144
252667	1,5	28 "	0,178
252668	1,5	35 "	0,238
252669	1,5	42 "	0,306

Примечание

Труборасширяющие головки для медной трубы с толщиной стенки 1.5 мм. Глубина расширения такая же, как и для труб с толщиной стенки 1 мм. Разница лишь в том, что диаметр головки меньше, потому что стенка трубы толще. Проход для кончика головки уже, за счет чего расширение начинается быстрее.

2528

Отбортовщик «EXTRUDAX»®

Специальная сверлильная головка, регулируемая, согласно диаметру на дрели с обратным ходом, позволяет проделывать отверстия непосредственно перед отбортовкой для использования расширительного инструмента. Клепцы с ограничителем регулируют ввод трубы в отвод для лучшего прохождения веществ.



Электрические отбортовщики «EXTRUDAX» комплектуются дрелями с обратным ходом 220 В — 550 Вт

№	Ø	Электропривод	Кофр	вес, кг
252830	12, 14, 16, 18, 22 мм	да	метал.	5,750
252870	1/2, 5/8, 3/4, 7/8"	да	метал.	5,050
252880	12, 14, 16, 18, 22 мм	-	пласт.	1,500
252882	10, 12, 15, 18, 22 мм	-	пласт.	1,500
252883	3/8, 1/2, 5/8, 3/4, 7/8"	-	пласт.	1,500

Аксессуары

№	ОПИСАНИЕ	ВЕС (кг)
252802	Держатель инструмента	0,280
252803	Привод с обратным ходом 220В, 550 Вт, от 0 до 850 об/мин.	2,570
252804	Шестигранник	0,045
252801	Сверлильная головка	0,810

Сверлильная головка

для изготовления отводов

Специальная сверлильная головка, регулируемая, согласно диаметру на дрели с обратным ходом, позволяет проделывать отверстия непосредственно перед отбортовкой для использования расширительного инструмента.



Расширительный инструмент для изготовления отводов



№	Ø	ВЕС, кг
252810	10 мм	0,060
252812	12 мм	0,060
252814	14 мм	0,060
252815	15 мм	0,060
252816	16 мм	0,065
252818	18 мм	0,065
252820	20 мм	0,065
252822	22 мм	0,068
252860	3/8 "	0,060
252861	1/2 "	0,060
252862	5/8 "	0,060
252863	3/4 "	0,063
252864	7/8 "	0,070

2518

Трубогиб электромеханический аккумуляторный для медной трубы

Предназначен для систем отопления, водоснабжения и кондиционирования. Мощный редуктор.

Позволяет изгибать до 180° : медную жесткую трубу от 10 до 28 мм (стенка 1-1,5 мм)

Аккумулятор 14,4В, 1,7Ач

Поставляется с зарядным устройством и двумя аккумуляторами.



№	ОПИСАНИЕ	ВЕС (кг)
251800	12-14-16-18-22 мм	22,500
251805	12-15-18-22 мм	22,600
251845	15-22-28 мм	22,000
251846	15-18-22 мм	22,000

Трубогиб электромеханический для медной трубы

Предназначен для систем отопления, водоснабжения и кондиционирования. Мощный редуктор.

Позволяет изгибать до 180° : медную жесткую трубу от 10 до 28 мм (стенка 1-1,5 мм)

Двигатель 220В, 50Гц, 550Вт



№	ОПИСАНИЕ	ВЕС (кг)
251802	12-14-16-18-22 мм	19,040
251807	12-15-18-22 мм	20,300
251847	15-22-28 мм	20,000
251848	15-18-22 мм	19,600
251852	1/2"-5/8"-3/4"-7/8"	19,200



2504**Вальцовщик ручной**

Вальцовщик ударного типа. Позволяет делать на мягкой медной трубе:

Фланец 45° от 10 до 22 мм.

Фланец 90° от 10 до 22 мм.

Фиксатор трубы из специальной стали исключает проскальзывание зажатой трубы. Может быть зажат в параллельных тисках.

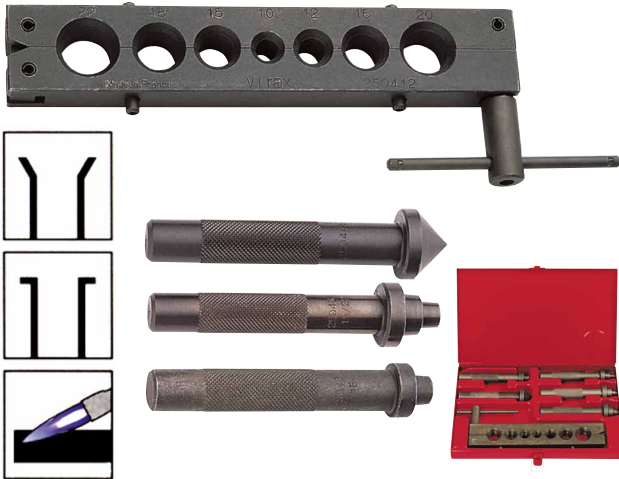

№	ОПИСАНИЕ	ВЕС (кг)
250401	6-8-10-12-14 мм	1,350
250402	10-12-15-16-18-20-22 мм	3,440
250403	10-12-14-16-18-20-22 мм	3,400

2505**Вальцовщик ручной FRIGOR II**

Позволяет делать на мягкой и твердой трубе фланец 45° от д. 3/16" до д. 3/4". Заглаживает края фланца, что обеспечивает дополнительную герметичность. Поставляется в пластмассовом корпусе.



№	ОПИСАНИЕ
250580	3/16-1/4-5/16-3/8-7/16-1/2-5/8-3/4 "

5200**Горелка пропановая стандартная с пьезоэлектрическим поджигом для пайки медной трубы**

Пьезоэлектрический поджиг. Подсоединяется к шлангу 6 мм. Эргономичная ручка. Устойчиво горит на ветру. Различные варианты сопла. Давление газа 2-4 Бар.

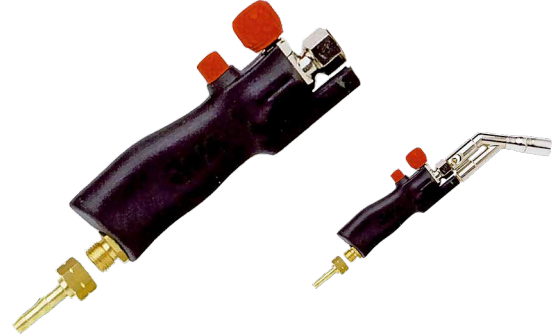

№	ОПИСАНИЕ	ВЕС (кг)
520001	Горелка с пезоподжигом без сопла	0,300
520051	Горелка с пезоподжигом с соплом turbojet 18 мм	0,670

5205**Горелка пропановая НМ с пьезоэлектрическим поджигом для пайки медной трубы**

Пьезоэлектрический поджиг. Автоматическое гашение при отпускании рычага. Подсоединяется к шлангу 6 мм. Эргономичная ручка. Устойчиво горит на ветру. Различные варианты сопла. Давление газа 2-4 Бар.



№	ОПИСАНИЕ	ВЕС (кг)
520510	Горелка с пезоподжигом без сопла	0,470
520511	Горелка с пезоподжигом с соплом Turbojet 18 мм	0,720



5200-5210

Сопло для горелки с пьезоподжигом

охватывающее пламя
Turbojet®

точечное пламя
Dard



№	ОПИСАНИЕ	МАХ ДИАМЕТР ТРУБЫ		МОЩНОСТЬ (кДж/ч) 4 бар
		мягкий припой	твердый припой	
520020	Turbojet 13	до 32 мм	до 16 мм	9600
520021	Turbojet 18	до 35 мм	до 22 мм	21100
520022	Turbojet 22	>42 мм	до 42 мм	32300
520012	Dard 14	до 32 мм	до 16мм	8200
520013	Dard 18	до 35 мм	до 22 мм	18800
520014	Dard 22	до 42 мм	до 32 мм	25700

5283

Припой твердый

Пруток диаметром 2 мм длина 500 мм.

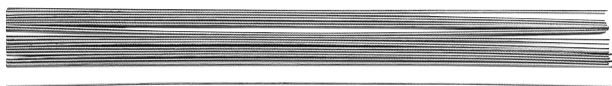

№	ОПИСАНИЕ	ВЕС (кг)
528310	В Cu93 P710-830 Температура плавления 710-830 °С	0,250
528311	В Cu93 P710-830 Температура плавления 710-830 °С	1,000
528341	В Ag40 Zn Cd Cu 595-615 Температура плавления 595-615 °С	0,250

5283

Припой мягкий на катушке

Предназначен для пайки медной трубы для систем горячего и холодного водоснабжения. Не содержит никеля и свинца. Обладает превосходной текучестью.



№	ОПИСАНИЕ	ВЕС (кг)
528346	S-Sn97-Cu3 Температура плавления 210 °С	0,250

5284

Флюс универсальный SMARTFLUX



Паста для пайки медной трубы для систем горячего и холодного водоснабжения.

Изменяет цвет при достижении нужной температуры. Не растекается и легко наносится кисточкой.

№	ОПИСАНИЕ	ВЕС (кг)
528420	Флюс универсальный	0,280

5210

Горелка пропановая с режимом экономии газа X 200 для пайки медной трубы

Подсоединяется к шлангу 6 мм. Эргономичная ручка. Устойчиво горит на ветру. Различные варианты сопла. Удобный вентиль регулировки газа. Специальный рычаг «полного газа» позволяет не поджигать горелку многократно. Когда рычаг отпущен горелка горит тлеющим пламенем, когда рычаг нажат горелка включается на полную мощность.

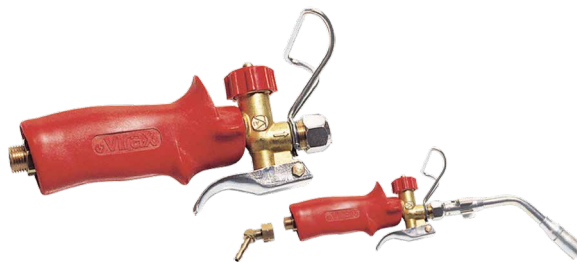

№	ОПИСАНИЕ	ВЕС (кг)
521001	Горелка X 200 без сопла	0,500

5210

Сопло для горелки X100/X200

охватывающее пламя
Turbojet®

точечное пламя
Dard



№	ОПИСАНИЕ	МАХ ДИАМЕТР ТРУБЫ		МОЩНОСТЬ (кДж/ч) 4 бар
		мягкий припой	твердый припой	
521020	Turbojet 007	до 42 мм	до 32 мм	22000
521021	Turbojet 008	>42 мм	до 42 мм	34000
521010	Dard 81	до 16 мм	---	2700
521011	Dard 82	до 22 мм	до 16 мм	13300
521012	Dard 87	до 35 мм	до 22 мм	19300

Насадка на сопло GYROFLAM®

Для трубы до 54 мм. Равномерно прогревает трубу большого диаметра с 3-х сторон.



№	ОПИСАНИЕ	ВЕС (кг)
521030	Насадка на сопло Dard 87 или TJ 007 (до 25 мм)	0,090
521031	Насадка на сопло TJ 008 (до 54 мм)	0,150

5240**Горелка пропановая для пайки медной трубы (серия X 100)**

Подсоединяется к шлангу 6мм. Эргономичная ручка. Устройство горит на ветру. Различные варианты сопла. Удобный вентиль регулировки газа.

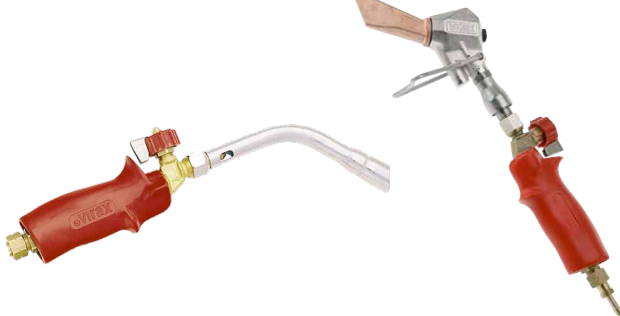

№	ОПИСАНИЕ	ВЕС (кг)
524001	Горелка X 100 без сопла	0,340

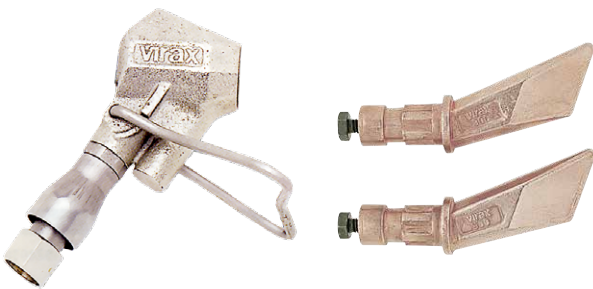
Сопло и жала для пропанового паяльника X100/X200

№	ОПИСАНИЕ	ВЕС (кг)
524010	Сопло для установки жала	0,440
523020	жало 250	0,620
523021	жало 300	0,620
523022	жало 400	0,840

5270**Аппарат паяльный электрический COBRAZ®**

Предназначен для пайки медных труб мягким припоем в условиях, когда невозможно использовать открытое пламя. Мощный нагревательный элемент. Питание от сети 220 В

В комплекте:

Два цилиндрических жала (для COBRAZ 28)

Два цилиндрических и два призматических жала (для COBRAZ 54)

Банка флюса 250 г, (№ 528420)

Бобина мягкого припоя S-Sn97-Cu2 250 г, (№ 528346)

Металлическая щетка.



№	ОПИСАНИЕ	ВЕС (кг)
527022	COBRAZ 28 для трубы 6-28 мм (пайка мягким припоем) 1200 Вт, 220 В	9,930
527054	COBRAZ 54 для трубы 6-54 мм (пайка мягким припоем), 6-18 мм (пайка припоем 45% Ag) 2200 Вт, 220 В	17,350
527030	два призматических жала	0,090
527032	два цилиндрических жала	0,120

5215**Горелка пропановая портативная**

Подсоединяется к одноразовому баллону 380 мл. Два часа автономной работы. Точечное пламя. Для пайки мягким припоем трубы до 42 мм, твердым припоем до 28 мм.



№	ОПИСАНИЕ	ВЕС (кг)
521552	Горелка стандартная	0,180
521562	Горелка с пьезоподжигом	0,190
521516	Баллон газовый 40%-пропан, 60% бутан	0,360

2535

Радиальный пресс VIPER® M 21+ Электромеханическая система обжима с микроконтроллером

Применяется для труб PEX, PER, PEX/AL/PEX, Ø от 12 мм до 32 мм, для медных труб Ø от 12 мм до 28 мм. Управляется микроконтроллером, имеет автоматический возврат, компактный и удобный. Оснащен поворачивающейся головкой на 360 градусов. Управление осуществляется одной кнопкой. Легкий, вес 2,2 кг (без вкладышей). Сверхбыстрый, обжим Ø 32 мм за 4 секунды!



ВИДЕО



Новый микроконтроллер

Определяет усилие при обжиме. При достижении необходимого усилия осуществляет автоматический возврат, что существенно экономит батарею.

Комплект поставки: пресс-инструмент, мастер-клещи, 2 батареи 18 В, зарядное устройство, пластиковый ящик. По дополнительному запросу комплектуется вкладышами любого профиля.

№	ОПИСАНИЕ	ВЕС (кг)
253502	Viper M21+	6,100
253505	Аккумулятор 18 В, 3 Ач	0,790
253507	Зарядное устройство 18 В/220 В	0,800
253244	Аккумулятор 14,4 В, 2,4 Ач	0,895
251844	Зарядное устройство 14,4 В/220 В (заряд 1 час)	1,240

Светодиодный индикатор отображает текущий статус машины.

Автоматический возврат по окончании обжима + световая индикация.

Две аккумуляторные батареи в комплекте. Пока одна заряжается, вторая работает. Позволяет выполнять монтаж без перерыва на подзарядку.

Микроконтроллер осуществляет измерение заряда аккумуляторной батареи и при недостаточном заряде блокирует работу машины, что позволяет избежать неполного обжима фитинга.

Микроконтроллер производит подсчет количества обжимов, выполненных машиной. При достижении 19000 обжимов выдает световую индикацию, при 20000 блокирует машину. После чего необходимо провести техническое обслуживание в сервисном центре.

2530

Ручной гидравлический пресс для обжима фитингов. VIPER® i10+

Гидравлический ручной пресс для обжима фитингов PEX от 12 до 20 мм и металлопластик от 12 до 26 мм. Двухскоростная система подачи поршня.

Щелчок по окончании обжима. Всегда гарантированный обжим. Головка поворачивается на 180 градусов.

Профиль клещей: HA, TH. Поставляется в ящике без вкладышей.



№	ОПИСАНИЕ	ВЕС (кг)
252900	VIPER i10+ без вкладышей	2,76
990146	VIPER i10+ с набором TH16-TH20-TH26	3,45

Электрогидравлический пресс для обжима фитингов. VIPER® P20/21

Электрогидравлический пресс для обжима фитингов от 12 до 63 мм. Легкий и эргономичный. (Вес 5.1 кг). Электронный контроль качества обжима. 20'000 обжимов без тех. обслуживания. Щелчок по окончании обжима. Всегда гарантированный обжим. Головка поворачивается на 360 градусов.

Аккумуляторная батарея 14.4/18.0 В, 2.6/3.0 Ач + зарядное уст-во. Профиль клещей: В, F, G, H, HA, M, SA, TH, U, V, VP.



№	ОПИСАНИЕ	ВЕС (кг)
253020	VIPER P20 14,4 В (2,6 Ач)	5,140
253021	VIPER P20 + автовозврат	5,140
253030	VIPER P21 18,0 В (3 Ач)	5,340
253031	VIPER P21 + автовозврат	5,340
252932	Аккумулятор 14,4 В 2,6 Ач	0,640
253023	Аккумулятор 18,0 В 3 Ач	0,640
252926	Зарядное устройство 12 В-14,4 В /220 В (Заряд 1 час)	1,360
253024	Зарядное устройство 18В/220 В (Заряд 1 час)	1,360

2536

**ЭЛЕКТРОГИДРАВЛИЧЕСКИЙ ПРЕСС
ДЛЯ ОБЖИМА ФИТИНГОВ VIPER® P22+**

Электрогидравлический пресс для обжима фитингов от 12 до 110 мм. Самый легкий в своем классе аппарат (Вес 4.2 кг). 30'000 обжимов без тех. обслуживания. Электронный контроль качества обжима. Автовозврат после гарантированного обжима. Эргономичная ручка. Покрытие Soft Touch : для защиты машины и удобства в работе. Все существующие клещи в гамме совместимы с машиной новой модели. Возможность подключения к компьютеру. Всегда гарантированный обжим. Головка поворачивается на 320 градусов. Аккумуляторная батарея 14,4 V, 2,5 Ah + зарядное уст-во. Профиль клещей: В, F, G, H, HA, M, SA, TH, U, V, VP. Поставляется с быстрозарядным устройством 45 min

№	ОПИСАНИЕ	ВЕС (кг)
253620	VIPER P22 + Электрогидравлический пресс для обжима пресс-фитингов любого типа. PER от д. 12 до 32 мм Металлопластиковые трубы от д.12 мм до 110 мм. Медные трубы и трубы из нержавеющей стали от д.12 мм до 54 мм. Без клещей в стальном ящике. Аккум. 14,4В, 2,6Ач+Зар. устр.	4,200

**ЭЛЕКТРОМЕХАНИЧЕСКИЙ ПРЕСС
ДЛЯ ОБЖИМА ФИТИНГОВ VIPER® P30+**

ВИДЕО



Электромеханический пресс для обжима фитингов от 12 до 110 мм. Самый легкий в своем классе аппарат (Вес 4.2 кг). 30'000 обжимов без тех. обслуживания. Электронный контроль качества обжима. Автовозврат после гарантированного обжима. Эргономичная ручка. Покрытие Soft Touch : для защиты машины и удобства в работе. Все существующие клещи в гамме совместимы с машиной новой модели. Возможность подключения к компьютеру. Всегда гарантированный обжим. Головка поворачивается на 320 градусов. Сетевое подключение 230V. Профиль клещей: В, F, G, H, HA, M, SA, TH, U, V, VP.

№	ОПИСАНИЕ	ВЕС (кг)
253630	VIPER P30 + Электрогидравлический пресс для обжима пресс-фитингов любого типа. PER от д. 12 до 32 мм Металлопластиковые трубы от д.12 мм до 110 мм. Медные трубы и трубы из нержавеющей стали от д.12 мм до 54 мм. Без клещей в стальном ящике.	3,800



ПРОФЕССИОНАЛЬНЫЙ ИНСТРУМЕНТ ДЛЯ ОПРЕССОВКИ ФИТИНГОВ

3

Клещи для опрессовщиков фитингов. VIPER® P10/P20/P21/P22+/P30+



№		ПРО-ФИЛЬ	ДИАМ. ТРУБЫ	ВЕС (кг)
253090		H	12 мм	1,960
253091		H	14 мм	1,900
253092		H	16 мм	1,900
253093		H	17 мм	1,900
253094		H	18 мм	1,900
253095		H	20 мм	1,900
253096		H	25 мм	1,900
253097		H	26 мм	1,900
253098		H	32 мм	1,900
253099		H	40 мм	1,900
253101			HA	10.5 мм
253102	HA		12 мм	1,900
253103	HA		14 мм	1,900
253104	HA		16 мм	1,900
253105	HA		20 мм	1,900
253106	HA		26 мм	1,900
253107	HA		32 мм	1,900
253108	HA		40 мм	1,900
253051		M	12 мм	1,900
253050		M	14 мм	1,900
253052		M	15 мм	1,900
253059		M	16 мм	1,900
253053		M	18 мм	1,900
253054		M	22 мм	1,900
253055		M	28 мм	1,900
253056		M	35 мм	1,900
253057		M	42 мм	1,900
253058		M	54 мм	1,900
253001		TH	12 мм	1,900
253002		TH	14 мм	1,900
253003		TH	15 мм	1,900
253004		TH	16 мм	1,900
253005		TH	17 мм	1,900
253006		TH	18 мм	1,900
253007		TH	20 мм	1,900
253008		TH	25 мм	1,900
253009		TH	26 мм	1,900
253011		TH	32 мм	1,900
253012		TH	40 мм	1,900
253013		TH	50 мм	1,900

№		ПРО-ФИЛЬ	ДИАМ. ТРУБЫ	ВЕС (кг)	
253111		U	14 мм	1,900	
253112		U	16 мм	1,900	
253113		U	18 мм	1,900	
253114		U	20 мм	1,900	
253115		U	25 мм	1,900	
253116		U	32 мм	1,900	
253117		U	40 мм	1,900	
253118		U	50 мм	1,900	
253060			V	12 мм	1,900
253061			V	14 мм	1,900
253062	V		15 мм	1,900	
253063	V		16 мм	1,900	
253064	V		18 мм	1,900	
253065	V		22 мм	1,900	
253066	V		28 мм	1,900	
253067	V		35 мм	1,900	
253068	V		42 мм	1,900	
253069	V	54 мм	1,900		
253121		VP	14 мм	1,900	
253122		VP	16 мм	1,900	
253123		VP	20 мм	1,900	
253124		VP	25 мм	1,900	
253125		VP	32 мм	1,900	

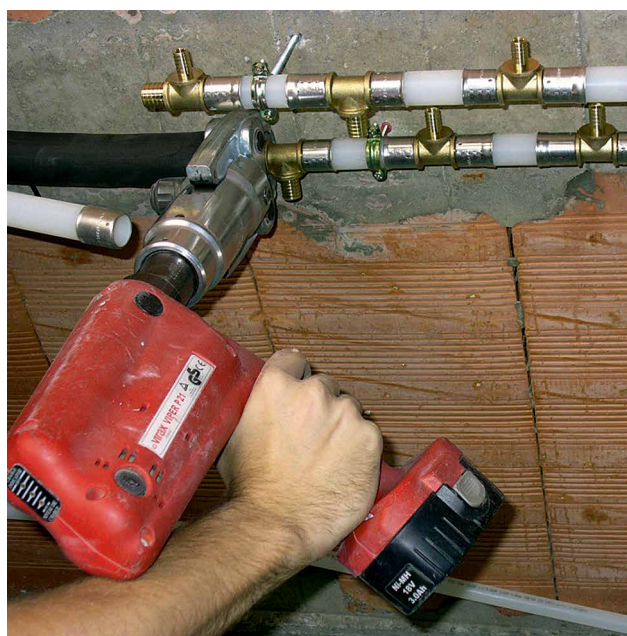

Вкладыши для опрессовщиков фитингов. VIPER® i10+/i11/i20/i21/M20+/M21+

Универсальные вкладыши для любых типов фитингов
Сверхдолгий ресурс, на 20% больше чем у обычных.
Изготовлены из высокопрочной стали (33 HRS)
Точный профиль вкладышей гарантирует безупречный обжим фитинга

Профиль std подходит для i11, i20, i21
Профиль offcen подходит только для M20+, M21+
Для опрессовщика i10 подходит профиль std от 12 до 20мм



№	ПРОФИЛЬ	ТИП	ДИАМ. ТРУБЫ	ВЕС (кг)
252986	HA	std	16 мм	0,410
252987		std	20 мм	0,360
252988		std	26мм	0,290
252989		std	32 мм	0,180
252951	M	offcen	12 мм	0.185
252952		offcen	15 мм	0.185
252953		offcen	18 мм	0.185
252954		offcen	22 мм	0.185
252902	TH	std	14 мм	0,290
253266		offcen	14 мм	0,290
252903		std	15 мм	0,285
253267		offcen	15 мм	0,285
252904		std	16 мм	0,280
253268		offcen	16 мм	0,280
252905		std	17 мм	0,280
253269		offcen	17 мм	0,270
252906		std	18 мм	0,270
253270		offcen	18 мм	0,320
252907	std	20 мм	0,240	
253271	offcen	20 мм	0,240	
252908	std	25 мм	0,200	
252909	std	26 мм	0,190	
252911	std	32 мм	0,110	
253281	U	offcen	14 мм	0,150
252915		std	16 мм	0,180
253272		offcen	16 мм	0,170
252916		std	18 мм	0,100
252917		std	20 мм	0,160
253273		offcen	20 мм	0,160
252918		std	25 мм	0,170
252919		std	32 мм	0,170

№	ПРОФИЛЬ	ТИП	ДИАМ. ТРУБЫ	ВЕС (кг)
252961	V	std	12 мм	0,180
253274		offcen	12 мм	0,170
252966		std	14 мм	0,170
253275		offcen	14 мм	0,170
252962		std	15 мм	0,285
253276		offcen	15 мм	0,170
252967		std	16 мм	0,190
253277		offcen	16 мм	0,170
252963		std	18 мм	0,160
253278		offcen	18 мм	0,170
252964		std	22 мм	0,130
252965		std	28 мм	0,090



2533

Аксиальный пресс для обжима фитингов PEX (серия 5) с микроконтроллером

Применяется для труб Ø от 12 мм до 32 мм, Быстрая смена насадок. Специальный механизм облегчающий процесс нажатывания гильзы на фитинг. Быстрый монтаж. Комплектуется адаптером для того, чтобы обжимать фитинги разных производителей. Позволяет опрессовывать тройники и отводы 90 градусов. Перед обжимом трубу необходимо расширить экспандером для PEX труб
Поставляется в пластиковом ящике.



№	ОПИСАНИЕ	ВЕС (кг)
253300	Набор для трубы Ø 16, 20, 25, 32 мм	3,260
253302	Набор для трубы Ø 12, 16, 20, 32 мм	3,300
253303	Набор для трубы Ø 12, 16, 20, 25, 32 мм	2,400
253380	Аксиальный пресс без насадок	1,250
253312	Насадка Ø 12 мм	0,060
253316	Насадка Ø 16 мм	0,055
253320	Насадка Ø 20 мм	0,045
253325	Насадка Ø 25 мм	0,035
253332	Насадка Ø 32 мм	0,150
253333	Ø 12, 16, 20, 25, 32 мм V	0,050
253334	Ø 12, 16, 20, 25, 32 мм плоская	0,050
253335	Ø 12 мм плоская	0,100

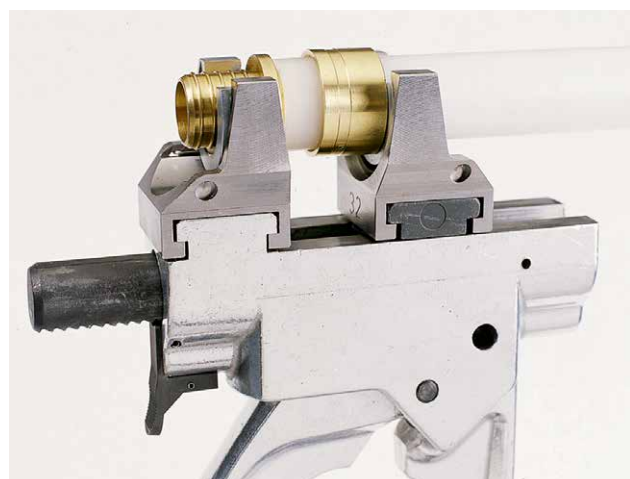

2534

Труборасширитель для трубы PEX

Применяется для расширения труб PEX серия 5, Ø от 12 мм до 32 мм для последующего обжатия фитингов с помощью аксиального пресса.
Быстрая смена насадок
Механизм снижающий усилие монтажника прикладываемое на рукоятки.
Эргономичные ручки.
Расширительные головки с долгим сроком службы
Поставляется в пластиковом ящике.



№	ОПИСАНИЕ	ВЕС (кг)
253401	Труборасширитель с набором насадок Ø 16, 20, 25, 32 мм	2,020
253402	Труборасширитель с набором насадок Ø 12, 16, 20 мм	3,300
253403	Труборасширитель с набором насадок Ø 12, 16, 20, 25, 32 мм	2,400
253480	Труборасширитель без насадок	0,720
253412	Насадка расширит. Ø 12 мм	0,150
253416	Насадка расширит. Ø 16/20 мм	0,133
253425	Насадка расширит. Ø 25 мм	0,156
253432	Насадка расширит. Ø 32 мм	0,156



Таблица профилей обжима фитингов различных производителей

A	
AIRBEL Sertinox	M
ANBO C-Press	M
ANBO Uni press	M
B	
BARBI MULTIPEX	H
BAMBI BALPED BALPEX	TH
Begetube Alpex	B
Biroduct P	HA
BROEN BALLOFIX PRESS	M
BUCCHI tech MP	TH
C	
Chemidro SANITHERM	U
COES Coesklima	U
COMAP Sudo Press Cu	V
COMAPSudo Press Multiskin / Multicouche	TH
COMAP PER	CO
D	
Dalpex LaserMultiDalpex	TH
DiaNorm HKS Sitec Press	TH
E	
Effegi Ariete Jolly	B
Egeda FRA BO-PRESS	V
EMMETI	B
EMPUR PEXPRESS	TH
EUROPRESS SYSTEM	TH
F	
FBQ BARONO BQ press	V
Filtube	M
Frankische	F
G	
Gabo Systemtechnik gabopress H + S	TH
GAROS	TH
Geberit Mepla	G
+GF+AQUAPRESS	U
+GF+PRESS FIT	M
+GF+PRESS FIT	SA
+GF+PRESS FIT	V
Giacomini Giacomflex Giacothersm	TH
H	
HAGE DOMINOX	M
HAKA Gerodur HAKAPRESS	H
HARDEM 2000 POLYPEX 2000	TH
Henco	TH
HIDROTEC KLIMATEC	U
hs SYSTEM Heizung	M
hs System Sanitar	H

I	
IBP> B < press	V
Idrostar HENCOSTAR	TH
IMI(R O)	M
IPAIPANA Press	TH
TEC Sistema multistrato	TH
J	
Jager aquapress	H
Jaraflex- Presssystem	TH
JUHA therm	V
Jupiter Herzsystem	U
K	
KOHLER Inox PRES	M
L	
LAVAGRUND LAVA PRESS	TH
LK B-Press	V
M	
Mair Heiztechnik M-Press	H
MAIR Herztechnik Gomafix	M
Mapress	M
Megaro	H
MULTITHERM - PRESSYSTEM	TH
N	
NEU Therm MEKU press HT	H
Nupi multi NUPI	U
Nussbaum Cupress, Optipress	V
Nussbaum Optiflex	VP
O	
OMT Herzungssystem	H
Oventrop COFIT P	HA
P	
PB Tub	H
PIPELIFE- RADOPRESS	TH
POLYSAN Press System	TH
Polytherm Polyfix, Polyfix MT	HA
Pavitherm MULTISTABIL	TH
Prandelli Multyrama	H
PRASKI BAVARIA Press	TH
R	
RBM Multicouche	TH
RBM PER	U
RACAL MUTI - UNICOR	U
Raccord Orleanis	M
Remo	H
RIMO inoxpress	M
Roth Германия 14-17-20	H
Roth Германия 25-32	HA
Roth Europe	H

S	
SANEPER SAPRESS	H
SANHA	M
SANHA	SA
SANHA	V
Schlosser Armaturen	TH
SCHUTZ EHT rOpress	TH
Seppelfricke Distribuzione MTS	V
Seppelfricke Systemtechnik	TH
Simplex SiRoCon Cu/E	M
Simplex SiRoCon K	H
SST Delphi Press	TH
STS Systemtechnik	TH
SYKOTYPRO, TYROTHERM	TH
System Prexto	M
System WELCO-FLEX	HA
T	
THERMAGAS Espace Express	TH
Thermolutz acular, rapid	H
THERMOVAL THERMOSMART	TH
TIEMMECOBRA PRESS	TH
TKM FellingsbroTKM PRESS	H
U	
Ulrich VARIOFEX HAKAPRESS	H
Unicor Unipipe	U
Uralita	U
V	
Valsir PEXAL	H
Variotherm	H
Velta rapex multi	HA
Velta France	H
Velta Fussbodenheizung	HA
Vescal Metaplast	U
Viega profipress, profipress G profipress therm, sanpress, sanpress inox	V
Viega sanfix FOSTA, sanfix P, sanfix plus, Viegatherm P	VP
W	
WATTS MTR Art press	TH
WAVIN Future K1, Tigris, Tigris Alupex, Tigris Blue	U
WEFA PLASTIC WEFAPRESS	H
WOESTE	M
Z	
ZECCHINI IDROPIU	U

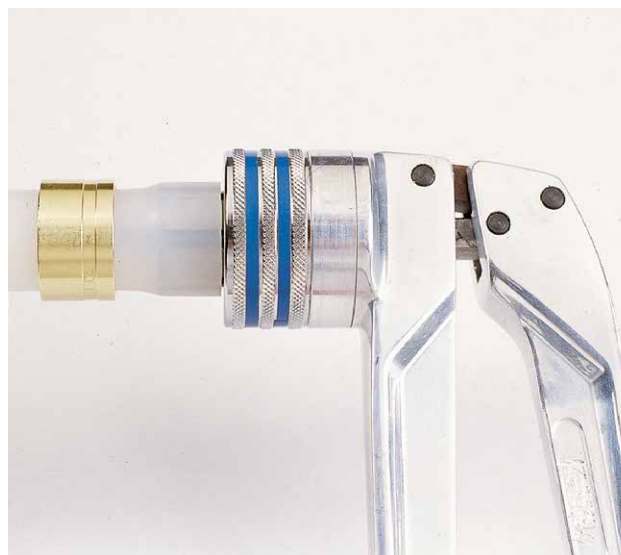
Если вы не нашли вашего производителя трубы в приведенном выше списке, обращайтесь с запросом к вашему региональному представителю Virax.

2114**Труборез для пластиковой трубы до 35/42 мм**

Система с трещоткой увеличивает силу.
Применяется для труб из полиэтилена (PE) и полипропилена (PP)



№	ОПИСАНИЕ	ВЕС (кг)
211435	Труборез до 35 мм	0,260
211440	Труборез до 40 мм	0,355

Труборез для пластиковой трубы до 63 мм

Система с трещоткой увеличивает силу.
Применяется для труб из полиэтилена (PE) и полипропилена (PP)



№	ОПИСАНИЕ	ВЕС (кг)
211463	Труборез до 63 мм	1,210

2150**Труборез для пластиковой трубы**

V-образный профиль резца и храповой механизм облегчает резку. Применяется для труб PVC, PP, PE, PER, ABS, PEHD, PEX, CPVC, PPR, PB. Может резать электрический кабель до 12 мм. Встроенный фаскосниматель в ручке на 15°. Эргономичная ручка с покрытием Soft Touch удобна при захвате и не скользит в мокрой руке.



№	ОПИСАНИЕ	ВЕС (кг)
215042	труборез для пластиковой трубы до 42мм. с фаскоснимателем. может резать электрический кабель до 12мм.	0,530
214041	запасной нож для 215042	1660

ВИДЕО

**Труборез для пластиковой трубы**

V-образный профиль резца облегчает резку. Применяется для труб из полиэтилена (PE) и полипропилена (PP) и др. Новое лезвие уменьшает усилия при резки и увеличивает срок службы лезвия. Закрытие обеспечивается специальной защелкой. Ручка с покрытием Soft Touch удобна при захвате и не скользит в мокрой руке. Легкий пластиковый корпус.



№	ОПИСАНИЕ	ВЕС (кг)
215032	труборез для пластиковой трубы до 32мм	0,195

2115**Труборез гильотина для полиэтиленовой трубы HDPE**

Применяется для точной перпендикулярной резки труб из полиэтилена большого диаметра. Специальная система подачи лезвия обеспечивает плавное движение.

Корпус трубореза изготовлен из легкого металла.

Специальные ручки для удобства транспортировки.

Защелка в нижней части трубореза позволяет резать в стесненных условиях, например в траншее, в любом месте по длине трубы.

Патентованное лезвие из специальной закаленной стали имеет V-образную форму для облегчения усилия. Незаменим при монтаже водо-газопроводов до 315 мм. После отрезания не требуется дополнительной обработки торца трубы для сварки фитингами с закладными нагревательными элементами.



№	ОПИСАНИЕ	ВЕС (кг)
211512	Труборез гильотина до 125 мм	7,470
211522	Труборез гильотина до 225 мм	17,000
211532	Труборез гильотина до 315 мм	68,000
211501	Нож для трубореза 125 мм	0,290
211502	Нож для трубореза 225 мм	0,720
211503	Нож для трубореза 315 мм	2,090

4 ПРОФЕССИОНАЛЬНЫЙ ИНСТРУМЕНТ ДЛЯ ПЛАСТИКОВЫХ ТРУБ

2104

Труборез роликовый для металлопластиковой трубы

Плавный и легкий ход в обоих направлениях. Эргономичная рукоятка. Встроенный фаскосниматель. Запасной отрезной ролик в комплекте. Два опорных ролика и телескопический ход гарантируют перпендикулярность реза. Отрезной ролик высокой прочности.



№	ОПИСАНИЕ	ВЕС (кг)
210487	труборез роликовый для металлопластиковой трубы 3 - 32мм, с фаскоснимателем, макс.толщина стенки до 7 мм	0,450
210631	Набор запасных роликов (10 шт.)	2573

2501

Трубогиб типа «Арбалет» для металлопластиковой трубы до 90° (с возможностью гибки медной трубы)

Легкий и прочный инструмент с плавным храповым ходом. Формы и ролики из специального легкого сплава. Надежная стальная рама. Поставляется в пластиковом чемодане.



№	ОПИСАНИЕ	ВЕС (кг)
250104	Трубогиб 16-20-26 мм	4,285
250151	Трубогиб 14-16-18-20-26 мм	5,440
250080	Трубогиб 16-18-20-26-32 мм	6,180

2106

Труборез роликовый для пластиковой трубы до 65 мм

Плавный и легкий ход в обоих направлениях. Эргономичная рукоятка. Четыре опорных ролика и телескопический ход гарантируют перпендикулярность реза. Отрезной ролик высокой прочности. Максимальная толщина 8 мм.



№	ОПИСАНИЕ	ВЕС (кг)
210493	Труборез роликовый 8-65мм	0,895
210495	Запасной ролик (1 шт.)	0,010

2106

Труборез роликовый для пластиковой трубы от 50 до 110 мм

Плавный и легкий ход в обоих направлениях. Эргономичная рукоятка. Три опорных ролика и телескопический ход гарантируют перпендикулярность реза. Отрезной ролик высокой прочности. Максимальная толщина 8 мм.



№	ОПИСАНИЕ	ВЕС (кг)
210630	Труборез роликовый 50-110 мм	1,230
210621	Набор запасных роликов (5 шт.)	0,070

2115

Фаскосниматель для наружной фаски 32-250 мм

Удобный высококачественный инструмент для снятия наружной фаски. Рекомендуемый изготовителями пластиковых труб. Для труб диаметром 32-250мм. Толщина стенки до 12 мм. Закругление кромок угла: 15° на пластмассовых трубах.



№	ОПИСАНИЕ	ВЕС (кг)
221500	Фаскосниматель 32-250 мм	0,785

2902**Ручная канализационная прочистка насосного типа (вантуз)**

Ручная канализационная прочистка насосного типа (вантуз). Предназначена для быстрого и эффективного удаления засоров в умывальниках и унитазах методом гидравлического удара. Моноблочный корпус и двухсторонняя ручка для более надёжной работы. Насадки легко устанавливаются и демонтируются, обеспечивается большая герметичность. Внутренний поршень пропитанный специальной смазкой способствует лучшему скольжению и большему сроку службы. Стойкость к химическим компонентам: корпус, поршень и насадки изготовлены из материалов более стойких к средствам бытовой химии (сода/соляная кислота).
Длинная насадка для унитазов, короткая для умывальников и т. д.



№	ОПИСАНИЕ	ВЕС (кг)
290210	прочистка насосного типа	ожидается

2901**Ручная канализационная прочистка типа «ПИСТОЛЕТ»**

Предназначена для быстрого и эффективного удаления засоров в умывальниках и унитазах методом пневмоудара. Набор насадок различного диаметра для умывальников и т.д. Максимальное давление 6 Бар. Проталкивает мыльные и грязевые пробки, волосы, тряпки, бумагу и прочее в трубах до 100мм

Оператор накачивает специальным поршнем давление в цилиндре, присоединяет резиновый адаптер к сливному отверстию и нажимает на спусковой рычаг. Мощная струя направляется непосредственно в трубу.

Поставляется в стальном чемодане.

Длинная насадка для унитазов поставляется отдельно.



№	ОПИСАНИЕ	ВЕС (кг)
290150	Прочистка типа "Пистолет"	7,460
290151	Насадка для унитаза	0,740

2906**Ручная канализационная прочистка типа «SPIN & CLEAN»**

Предназначена для удаления засоров в трубах от 25 до 50 мм. Длина троса 7,5 м. Сечение троса 6,35 мм позволяет легко проходить колена, отводы, тройники. Трос легко укладывается в барабан. Поставляется в коробке с парой перчаток.

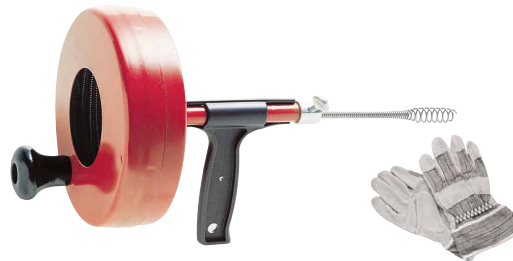

№	ОПИСАНИЕ	ВЕС (кг)
290600	Прочистка типа "SPIN & CLEAN"	2,100

Ручная канализационная прочистка типа VAL 25

Предназначена для профессионального удаления засоров в трубах от 25 до 50мм. Длина троса 10,5 м. Сечение троса 6,35мм позволяет легко проходить колена, отводы, тройники. Трос легко укладывается в барабан.

Съемная ручка барабана позволяет установить электродрель на посадочный шестигранник.



№	ОПИСАНИЕ	ВЕС (кг)
290630	Прочистка типа VAL 25	4,030
290615	Стальной трос 6,25 мм x 7,5 м	1,760

2910**Электрическая портативная прочистка VAL 35**

Предназначена для удаления засоров в трубах от 30 до 75мм. Длина троса 7,5м., сечение 8мм. Трос легко укладывается в барабан. Подача осуществляется вручную. Двигатель 230 В / 275 Вт / 50 Гц, Реверсивные вправо / влево, от 0 до 400 оборотов в минуту



№	РАЗМЕРЫ,ММ	ВЕС (кг)
291000	прочистка типа VAL35	11,300

2971

Ручная канализационная прочистка

Стальная спираль, гибкая и прочная конструкция. Ограничитель крутящего момента. Конец спирали с бугорчатым буром для прохождения в изгибах трубопровода. Барабан из легкого сплава. Специальное отверстие для чистки и смазки. Удобная для транспортировки рукоятка.

Поставляется в комплекте с маслом 1 л. для прочистки труб (290400).



№	ТРУБЫ	ДЛИНА ТРОСА (ММ)	ВЕС (кг)
290720	75 - 100 мм	12,50	18,100

2912

Канализационная прочистка электрическая VAL 80

Предназначена для удаления засоров в трубах от 30 до 100 мм. Длина троса 22,5 м. Сечение троса 9,5 мм позволяет легко проходить колена, отводы, тройники, который легко укладывается в барабан. Прямой и обратный ход.

Двигатель 220 В, 50 Гц, 250 Вт.

Поставляется в комплекте с 4 насадками.

Педаль безопасности.

Ручная подача троса.



№	ОПИСАНИЕ	ВЕС (кг)
291200	Прочистка типа VAL 80	36,000

2912

Канализационная прочистка электрическая VAL 80E

Предназначена для удаления засоров в трубах от 30 до 100 мм. Длина троса 22,5 м. Сечение троса 9,5 мм позволяет легко проходить колена, отводы, тройники. Трос легко укладывается в барабан. Прямой и обратный ход.

Автоматическая подача троса. Тележка на колесах. Двигатель 220 В, 50 Гц, 250 Вт. Поставляется в комплекте с 4 насадками. Педаль безопасности.



№	ОПИСАНИЕ	ВЕС (кг)
291201	Прочистка типа VAL 80E	48,200

2920

Канализационная прочистка электрическая VAL 90

Предназначена для удаления засоров в трубах от 50 до 250 мм. Длина троса 22,5 м. Сечение троса 16 мм позволяет легко проходить колена, отводы, тройники. Трос легко укладывается в барабан. Прямой и обратный ход.

Автоматическая подача троса. Тележка на колесах. Двигатель 220 В, 50 Гц, 375 Вт. Поставляется в комплекте с 7 насадками. Педаль безопасности.



№	ОПИСАНИЕ	ВЕС (кг)
292030	Прочистка типа VAL 90	107,500

2932

Канализационная прочистка электрическая высокого давления

Предназначена для прочистки труб от 50 до 150 мм.

Низкоскоростной двигатель 1400 об / мин, до 4 часов непрерывного использования без риска перегрева. Расход воды 11 л/мин. Рабочее давление 140 Бар. Длина подающего шланга 40м. Удаляет грязь, мыльные засоры, песок, глину и прочее. Может быть использована для удаления ледяной пробки. Специальная вибрационная система позволяет проходить круто изогнутые отводы.

Проста в использовании. Поставляется с набором насадок различного типа, пистолетом с брандспойтом, 2-мя шлангами, барабаном для намотки.



№	ОПИСАНИЕ	ВЕС (кг)
293280	прочистка высокого давления	60,000

Прочистная гидродинамическая машина

Предназначена для прочистки труб от 40 до 100 мм.

Может использоваться для чистки площадок, фасадов, автомобиля, благодаря использованию насадок низкого / высокого давления.

Глубокая чистка наиболее сложных поверхностей благодаря использованию насадки с вращающейся форсункой.

- Двигатель 2800 об/мин.
- Латунный осевой насос и поршни из нержавеющей стали для максимальной продолжительности срока службы.
- Функция автоматической остановки для предохранения двигателя и сбережения электроэнергии.
- Кожух отлит из недеформируемого и устойчивого к ударам полиуретана.
- Колеса большого диаметра с литой втулкой для преодоления всех преград.
- 20-ти метровый шланг для прочистки труб.



№	ОПИСАНИЕ	ВЕС (кг)
293230	прочистная гидродинамическая машина	60,000



2940

**Система видеонаблюдения труб
VISIO VAL**

Предназначена для визуального обследования в трубах от 40 до 150мм. 30 метровый гибкий жесткий кабель из оптоволоконна идеально подходит для прохождения отводов. Цветной дисплей 7» с шнуром 1,8м удобен при инспектировании в труднодоступных местах. Камера CCD 26мм 0,5 lux с цифровым преобразователем, для большего угла обзора (120°) и фокусом, адаптирована для просмотра изображения на близких и дальних расстояниях. Встроенная карта памяти для записи (2ч видео). Перенос видеоматериалов возможен через карту памяти или через USB порт, не требует драйверов. Счетчик расстояния на экране. Понятная панель управления (Запись/Чтение/Удаление). Питанием от аккумулятора до 3 часов автономной работы либо от сети (адаптер прилагается). Время зарядки 45 мин.



№	ОПИСАНИЕ	ВЕС (кг)
294020	Система видеонаблюдения VISIO VAL	8,000
294030	Система видеонаблюдения VISIO VAL+	8,200
294040	Система видеонаблюдения VISIO VAL 360	10,00



2950

**Промывочный насос
для удаления накипи**

Промывочный насос совмещает 3 функции в 1:

- удаление накипей в радиаторах, полах с подогревом, холодильных системах.
- Уничтожение водорослевых отложений (источники пробок) в полах с подогревом.
- Удаление отложений из накипи с нагревательных котлов (медь и сталь).

Полупрозрачный пластиковый противоударный резервуар для отображения на экране уровня жидкости.

Реверс потока электрический, чтобы сбивать осадок в 2 направлениях: легкое и быстрое отделение отложений из накипи.

Защищенный двигатель IP54 для максимального срока эксплуатации.

Эргономичная ручка для транспортировки.

2 прозрачные трубы длиной 2 м и 1 набор из 8 адаптивных соединений.

Температура жидкости до 50 °С.

№	ОПИСАНИЕ	ВЕС (кг)
295020	Промывочный насос для удаления накипи. 0,330 kW, резервуар 24 литра	12,000
295000	Промывочный насос для удаления накипи. 0,130 kW, резервуар 15 литра	8,700



0500

Установка алмазного бурения V 130

Предназначена для сверления отверстий в мраморе, камне, бетоне и железобетоне, кирпиче отверстиями коронками от 20 до 132 мм.

Посадочный диаметр коронки 1/2".

Двигатель 230 В, 2200 Вт, 1580 макс. об/мин. Станина в комплекте позволяет сверлить под углом от 0 до 45°. Три скорости вращения для разных диаметров. Специальный редуктор с защитой от заклинивания.



№	ОПИСАНИЕ	ВЕС (кг)
050010	Установка алмазного бурения V130	30.500

Установка алмазного бурения V 150

Для влажного и сухого сверления. Предназначена для сверления отверстий в мраморе, камне, бетоне и железобетоне, кирпиче коронками от 25 до 152 мм.

Мощный двигатель с 3 скоростями вращения (550/1250/2700 оборотов/мин.) для разных диаметров.

Тройная защита двигателя для более длительного использования и обеспечения пользовательской безопасности. Дополнительная ручка для легкой транспортировки и установки. Посадочный диаметр коронки 1 1/4". Специальный редуктор с защитой от заклинивания. Станина позволяет сверлить под углом от 0° до 45°. Анкерное крепление уменьшает вибрацию. Сверление возможно по всей высоте коронки.

Двигатель 230 В, 1900 Вт, 2700 макс. об/мин.



№	ОПИСАНИЕ	ВЕС (кг)
050110	установка алмазного бурения V 150	32,500

Установка алмазного бурения V 200

Предназначена для сверления отверстий в мраморе, камне, бетоне и железобетоне, кирпиче отверстиями коронками от 25 до 225 мм.

Посадочный диаметр коронки 1.1/4".

Двигатель 230 В, 2570 Вт, 790 макс. об/мин.

Станина в комплекте позволяет сверлить под углом от 0 до 45°.

Три скорости вращения для разных диаметров.

Специальный редуктор с защитой от заклинивания.



№	ОПИСАНИЕ	ВЕС (кг)
050020	Установка алмазного бурения V200	33.000

Установка алмазного бурения V 250

Для влажного сверления.

Предназначена для сверления отверстий в мраморе, камне, бетоне и железобетоне, кирпиче коронками от 25 до 250 мм. Мощный двигатель с 2 скоростями вращения (360/850 оборотов/мин.) для разных диаметров.

Тройная защита двигателя для более длительного использования и обеспечения пользовательской безопасности. В комплекте одна станина так же подходит для установки V350. Посадочный диаметр коронки 1 1/4". Специальный редуктор с защитой от заклинивания. Станина позволяет сверлить под углом от 0° до 45°. Анкерное крепление уменьшает вибрацию. Сверление возможно по всей высоте коронки. Двигатель 230 В, 2500 Вт, 850 макс. об/мин.



№	ОПИСАНИЕ	ВЕС (кг)
050120	установка алмазного бурения V 250	19,500

Установка алмазного бурения V 300

Предназначена для сверления отверстий в мраморе, камне, бетоне и железобетоне, кирпиче отверстиями коронками от 20 до 300 мм.

Посадочный диаметр коронки 1.1/4". Двигатель 230 В, 3420 Вт, 760 макс. об/мин. Станина в комплекте позволяет сверлить под углом от 0 до 45°. Две скорости вращения для разных диаметров. Специальный редуктор с защитой от заклинивания.



№	ОПИСАНИЕ	ВЕС (кг)
050030	Установка алмазного бурения V300	40.000

Установка алмазного бурения V350

Для влажного сверления. Предназначена для сверления отверстий в мраморе, камне, бетоне и железобетоне, кирпиче коронками от 50 до 350 мм. Мощный двигатель с 3 скоростями вращения (250/500/1030 оборотов/мин.) для разных диаметров.

Тройная защита двигателя для более длительного использования и обеспечения пользовательской безопасности.

В комплекте одна станина так же подходит для установки V250. Посадочный диаметр коронки 1 1/4". Специальный редуктор с защитой от заклинивания.

Станина позволяет сверлить под углом от 0° до 45°.

Анкерное крепление уменьшает вибрацию. Сверление возможно по всей высоте коронки. Двигатель 230 В, 3000 Вт, 1030 макс. об/мин.



№	ОПИСАНИЕ	ВЕС (кг)
050130	установка алмазного бурения V 350	33,700

0500

Водяной насос

Предназначен для подачи воды на установку алмазного бурения. Ручной насос с емкостью 10 л.

Поставляется со шлангом и быстроразъемным соединением.



№	ОПИСАНИЕ	ВЕС (кг)
050049	Водяной насос ручной	6,000
050055	Водяной насос электрический 220 В	1,640

Вакуумный насос

Предназначен для крепления станины вакуумным способом. Используется в случае, если поверхность ровная и гладкая и нет возможности закрепить анкером.



№	ОПИСАНИЕ	ВЕС (кг)
050043	Вакуумный насос	14,300

Адаптер крепления вакуумного насоса для станины V130/V200/V300

Предназначена для подключения вакуумного насоса к станине.

Универсален для любого типа станины. Поставляется вместе с уплотнителем.

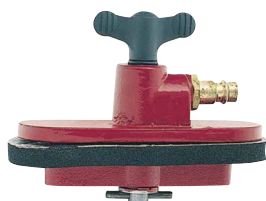

№	ОПИСАНИЕ	ВЕС (кг)
050014	Адаптер вакуумного насоса	0,260

Водосборное кольцо

Предназначено для удаления воды с места сверления.

Подключается к водосборному пылесосу. Применяется в случае, если вода может повредить отделку помещения.



№	ОПИСАНИЕ	ВЕС (кг)
050012	Водосборное кольцо V130	0,920
050022	Водосборное кольцо V200	1,270
050032	Водосборное кольцо V300	2,250

Манжета для водосборного кольца

№	ОПИСАНИЕ	ВЕС (кг)
050013	Манжета для 050012	0,100
050023	Манжета для 050022	0,200
050033	Манжета для 050032	0,560

Уплотнитель для станины

№	ОПИСАНИЕ	ВЕС (кг)
050015	Уплотнитель станины для вакуумного крепления к гладкой поверхности V130	0,050
050025	Уплотнитель станины для вакуумного крепления к гладкой поверхности V200	0,050
050035	Уплотнитель станины для вакуумного крепления к гладкой поверхности V300	0,080

Штанга распорная

Предназначена для фиксации станины враспор между стенами, или полом и потолком.

Регулировка длины от 1,85 м до 3,20 м.

Позволяет зафиксировать станину в случае, если крепление анкером невозможно.



№	ОПИСАНИЕ	ВЕС (кг)
050042	Штанга распорная 1,85 -3,2 м	9,630

0500

Шайба антиблокировочная V200/V300

Предназначена для предотвращения «закусывания» коронки на резьбе ротора алмазной установки. Устанавливается между коронкой и ротором машины. Для коронок с посадочной резьбой 1.1/4.

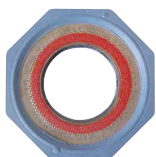

№	ОПИСАНИЕ	ВЕС (кг)
050039	Шайба антиблокировочная	0,135

Анкерное крепление станины

Поставляется в комплекте со станиной. Предназначено для фиксации анкером станины для установки алмазного бурения.



№	ОПИСАНИЕ	ВЕС (кг)
050041	Анкерное крепление	0,570

Адаптер наружный 1.1/4" - 1/2"

Предназначен для крепления коронок с посадкой 1.1/4" на установке алмазного бурения V130.



№	ОПИСАНИЕ	ВЕС (кг)
050044	Адаптер ММ 1.1/4" - 1/2"	0.530

Адаптер внутренний 1.1/4" - 1/2"

Предназначен для крепления коронок с посадкой 1/2" на установке алмазного бурения V200 / V300.



№	ОПИСАНИЕ	ВЕС (кг)
050045	Адаптер FF 1.1/4" - 1/2"	0.630

Удлинители

Предназначены для удлинения ротора установки алмазного бурения в случае, если длины коронки недостаточно.



№	ОПИСАНИЕ	ВЕС (кг)
050046	Удлинитель 1/2" x 200 мм	0,910
050047	Удлинитель 1.1/4" x 300 мм	3,060

Адаптер 1/2" --> HILTI

Предназначен для использования коронок VIRAX с алмазной техникой Hilti.



№	ОПИСАНИЕ	ВЕС (кг)
050050	Адаптер 1/2" --> HILTI	0,080

Направляющая для сверления вручную

Используется в случае если необходимо бурить вручную установкой алмазного бурения V130. Специальная система с присоской.



№	ОПИСАНИЕ	ВЕС (кг)
050048	Направляющая для сверления вручную	0,720

Станина для установки V130/V200/V300

Предназначена для установки машины алмазного бурения. Позволяет сверлить под углом от 0 до 45°. Легкая, прочная, не подвержена коррозии.



№	ОПИСАНИЕ	ВЕС (кг)
050011	станина V 130, ход 500мм	13,500
050021	станина V 200, ход 600мм	18,000
050031	станина V 300, ход 700мм	24,500
050111	станина V 150, ход 500 мм	13,000
050121	станина V 250/350, ход 700 мм	22,000

0535**Алмазная коронка 1/2"**

Предназначена для установки алмазного бурения V130.
Посадочная резьба наружная 1/2".
Длина 400 мм.



№	ОПИСАНИЕ	ВЕС (кг)
053502	Коронка 1/2" 25 мм	0,420
053504	Коронка 1/2" 30 мм	0,560
053506	Коронка 1/2" 40 мм	0,750

Алмазные коронки изготовлены из высококачественных материалов, обеспечивающих долгий срок службы.

**Алмазная коронка 1.1/4"**

Предназначена для установки алмазного бурения V200 / V300.
Посадочная резьба внутренняя 1.1/4".
Длина 400 мм.



№	ОПИСАНИЕ	ВЕС (кг)
053508	Коронка 1.1/4" 52 мм	1,120
053510	Коронка 1.1/4" 62 мм	1,330
053512	Коронка 1.1/4" 72 мм	2,080
053514	Коронка 1.1/4" 82 мм	3,190
053516	Коронка 1.1/4" 92 мм	2,800
053518	Коронка 1.1/4" 102 мм	2,850
053520	Коронка 1.1/4" 112 мм	3,220
053522	Коронка 1.1/4" 125 мм	3,750
053524	Коронка 1.1/4" 132 мм	3,900
053526	Коронка 1.1/4" 152 мм	4,560
053528	Коронка 1.1/4" 162 мм	5,720
053530	Коронка 1.1/4" 182 мм	6,490
053532	Коронка 1.1/4" 200 мм	7,200
053534	Коронка 1.1/4" 225 мм	9,040
053536	Коронка 1.1/4" 250 мм	9,840
053538	Коронка 1.1/4" 300 мм	13,440
053540	Коронка 1.1/4" 350 мм	22,150

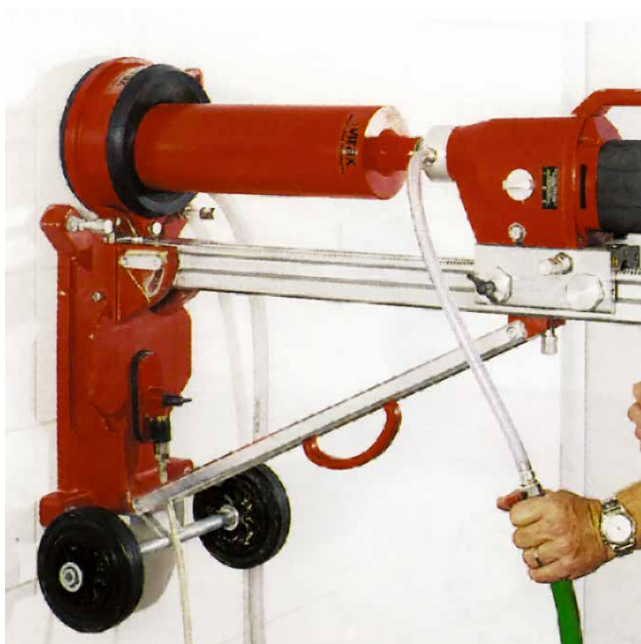

0450**Сабельная пила MULTISABRE**

Мощная пила для профессиональной работы. Переключатель 5 положений устанавливает максимальную скорость от 0 до 2880 об/мин. Специальная антивибрационная система. Опорная лапка позволяет точно направлять пилу.

7 ножовочных полотен различного назначения в комплекте. + шестигранный ключ и адаптер для полотен других производителей. Поставляется в пластиковом чемодане.



№	ОПИСАНИЕ	ВЕС (кг)
045000	Сабельная пила 230 В, 50 Гц, 880 Вт, 0-2800 Об./мин.	8,650
045001	Сабельная пила 230 В, 50 Гц, 1300 Вт, 0-2200 Об./мин.	4,200
045002	Цепные тиски до 4" для MULTISABRE для резки под 90°	1,300

**0460****Ножовочное полотно для MULTISABRE**

Биметаллическое полотно изготовлено из специальной HSS стали. Гнется, но не ломается. Сверхдолгий ресурс. Комплект из 5 полотен.

Применяется на стекловолокне, пластике, чугуне, цветном металле, стали и пр.

№	ОПИСАНИЕ	ВЕС (кг)
046009	Ножовочное полотно L 152 мм, 8 зб/дюйм, 5 шт. для стальной трубы до 2"	0,204
046010	Ножовочное полотно L 230 мм, 8 зб/дюйм, 5 шт. для стальной трубы до 4"	0,308
046005	Ножовочное полотно L 152 мм, 188 зб/дюйм, 5 шт. для для канализационных и водопроводных труб	0,204
другие типы ножовочных полотен по запросу		

0490**Ручная пила**

4 способа установки пилы. Для пил длиной 300 мм. Поставляется в комплекте с биметаллической пилой HSS (12 зубцов).

№	ОПИСАНИЕ	ВЕС (кг)
049000	500X125	0,590

0430**Биметаллические пилы HSS**

Биметаллические пилы практически невозможно сломать. Зубчатая часть выполнена из высококачественной стали HSS, способной осуществить самое сложное пиление. Поставляется по 100 пил в коробке.

№	ОПИСАНИЕ	ВЕС (кг)
043008	Для среднеуглеродистой стали. Кол-во зубцов: 8/см-18/»Рекомендовано для толщины стенки 6-25 мм, длина 300 мм	1,74
043010	Для легированной стали. Кол-во зубцов: 10/см-24/»Рекомендовано для толщины стенки 3-6 мм, длина 300 мм	1,90
043012	Для нержавеющей стали и меди. Кол-во зубцов: 12/см-32/»Рекомендовано для толщины стенки 1-3 мм, длина 300 мм	1,76

2209**Кольцевые пилы**

Предназначены для выпиливания отверстий. Биметаллическое полотно изготовлено из специальной HSS стали. Сверхдолгий ресурс. Устанавливаются в обычную дрель. Режут дерево, пластик, сталь.

Внимание! При работе необходимо использовать защитные очки!

№	ОПИСАНИЕ	ВЕС (кг)
220906	16-19-22-25-29-32-35-38-44-51-64-76 мм	1,910
220907	19-22-29-35-38-44-51-57-64 мм	1,590
220908	22-25-29-32-36 мм	0,590

2620

Гидравлический опрессовщик

Предназначен для гидравлических испытаний трубопроводных систем путем нагнетания давления.
Присоединение к системе внутреннее 1/2"

№	ОПИСАНИЕ	ВЕС (кг)
262005	Опрессовщик до 100 Бар, 10 л	4,290
262015	Опрессовщик до 50 Бар, 10 л	4,100
262030	Опрессовщик до 50 Бар, 5 л	4,970
262040	Опрессовщик до 25 Бар, 5 л	5,050
262035	Опрессовщик до 50 Бар, 5 л пластиковый корпус	2,300

Опрессовщик газопроводов до 60 мБар

Предназначен для испытаний газопроводов низкого давления 40-60 мБар. Сверхкомпактный. Питание от одной батареи АА 1,5 В. Максимальное давление 48 мБар. В комплекте: шланг подводной, набор адаптеров, набор прокладок, защитный чехол.

№	ОПИСАНИЕ	ВЕС (кг)
262080	Опрессовщик до 60 мБар	1,480

Электрический опрессовщик

Проверка давлением трубопроводных систем и резервуаров в санитарно-техническом и отопительном оборудовании, пневматических, струйных и охлаждающих системах, системах солнечной энергии и гидравлических системах, оросительных установках, а также для производства котлов и сосудов высокого давления.

Производительность: 6 л/мин – 40 бар.

Подающий шланг с автоматической заливкой 1 м.

Сетевое напряжение 220-240 В / 50 Гц

Мощность 1,3 кВт

№	ОПИСАНИЕ	ВЕС (кг)
262070	Электрический опрессовщик	16,000



2210

Аппарат электрический для заморозки труб SIBERIA®

Предназначен для заморозки стальных и медных труб там, где слив стояка не возможен. Не требуется углекислоты.

Хладагент R404A

Позволяет замораживать трубы от 3/8" до 1.1/4"

С дополнительным адаптером до 2"

230 В - 50 Гц - 200 Вт

Поставляется с двумя парами головок и парой зажимов.

Для стальной трубы.

T окружаж. воздуха 20°C T воды в трубе 15°C

Диаметр	Время
3/8"	6 мин
1/2"	10 мин
3/4"	15 мин
1"	23 мин
1.1/4"	45 мин
1.1/2"	70 мин
2"	130 мин



ВИДЕО



№	ОПИСАНИЕ	ВЕС (кг)
221070	SIBERIA 1/8"-1.1/4"	40,00
221071	Адаптер 1.1/2"-2"	0,920



3826

Текстильная сумка монтажника



Текстильная сумка монтажника предназначена для удобной транспортировки инструмента. Выдерживает до 15 кг инструментов и принадлежностей (в зависимости от модели).

Специальная крепкая ткань: 1200x1200 стёжок. Удобная ляжка. Алюминиевая ручка с кожаной обмоткой. Жёсткое, водостойкое основное отделение. Внутренние упругие ремни, для фиксации инструмента на месте.

№	ОПИСАНИЕ	ВЕС (кг)
382650	Внутренние размеры 340 x 200 x 200	
382660	Внутренние размеры 480 x 220 x 340	

9901

Набор сантехника



Набор сантехнического инструмента для ремонтных и монтажных работ на стальной трубе. Комплектация:

- 010434 Газовый ключ (серия 0104) до 1"»
- 010924 Зажим трубный для трубы до 30 мм
- 017050 Разводной ключ с широким зевом 1.1/2
- 261470 Гаечный ключ 9 - 10 - 11 - 12 - 13 - 14 - 17
- 210437 Мини-труборез д/медной трубы 3-16мм
- 221250 Фаскосниматель для снятия внутренней и наружной фаски
- 360000 Салфетки бумажные в пластиковой упаковке
- 210443 Труборез ZR 35 медь
- 215042 Труборез PC 42 (новая модель)
- 262600 Жидкий герметик
- 341810 Набор отверток в пенале (8 шт)
- 049050 Ручная сабельная пила с защитой от повреждений
- 371740 Рулетка
- 382660 Текстильная сумка

№	ОПИСАНИЕ	ВЕС (кг)
990106	Набор сантехника 14 предметов	9,00



39 quai de Marne - BP 197 • F-51206 EPERNAY cedex • France
www.virax.com

Телефон во Франции: +33 (3) 26 59 56 97 • +33 (3) 26 59 56 70

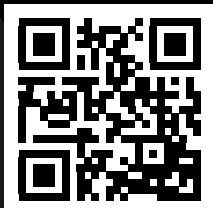

Официальный дистрибьютор в России:

ООО «Канюк», 125438, г. Москва, ул. Онежская, 15,
8 (800) 234 16 19, м. +7 (915) 3 600 900, т/ф: +7 (499) 29 000 77,
www.virax.pro, www.discount-tools.ru, ии.москва



Официальный дистрибьютор в Республике Беларусь:

ООО «ПрофИнст Строй», 220138, г. Минск, пер. Липковский, 12,
офис 227, т/ф: +375 (17) 256-22-55, моб.: +375 (29) 602-00-80,
www.virax-minsk.by, www.prof-inst.by, ии.бел

